

# Mississippi®

Handleiding



# Handleiding voor de Mississippi

© Copyright juni 1999 KPN Telecom B.V.

KPN Telecom behoudt zich het recht voor wijzigingen aan te brengen, zonder voorafgaand bericht.

KPN Telecom kan niet aansprakelijk worden gesteld voor schade of letsel die het gevolg is van verkeerd gebruik of gebruik dat niet in overeenstemming is met de instructies uit deze handleiding.

De diensten en producten die zijn aangeduid met ®, zijn geregistreerde merken van KPN N.V.



De Mississippi wordt aangesloten op het elektriciteitsnet zoals is aangegeven op de sticker van de netspanningsadapter.

De Mississippi **uitsluitend** gebruiken met meegeleverde netspanningsadapter.

De Mississippi kan alleen van het elektriciteitsnet worden afgesloten door de stekker uit het stopcontact te halen. Neem daarbij het volgende in acht:

- het apparaat moet zijn aangesloten op het dichtstbijzijnde stopcontact
- het stopcontact moet gemakkelijk toegankelijk zijn (en blijven)

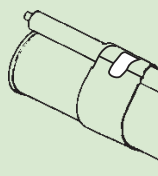

Het product voldoet aan de bepalingen van de EG-richtlijnen: Elektromagnetische Compatibiliteitsrichtlijn (89/336/EEG) (radiostoring) en laagspanningsrichtlijn (73/23/EEG) (elektrische veiligheid). Deze richtlijnen zijn essentiële eisen van de Randapparatuurrichtlijn (91/263/EEG).

# Inhoudsopgave

Inleiding .....	4
Inhoud van de doos .....	5
Makkelijk te bedienen .....	6
<b>1 DAGELIJKS GEBRUIK</b>	
1.1. Faxbericht verzenden .....	8
1.2. Fax- en telefoonoproepen ontvangen .....	17
1.3. Kopiëren .....	20
<b>2 BIJZONDER GEBRUIK</b>	
2.1. Fax: verkorte kiescodes .....	22
2.2. Fax: uitgesteld verzenden .....	27
2.3. Fax: berichten afroepen (polling) .....	31
2.4. Fax: werken met berichten in het geheugen .....	35
2.5. Fax: journaal .....	39
2.6. Wekker .....	42
<b>3 ONDERHOUD</b>	
3.1. Afdrukrol en afdrukkaart vervangen .....	44
3.2. Problemen oplossen .....	46
3.3. Overzicht informatie/foutcodes, melden van storingen .....	48
3.4. Aanschaffen van verbruiksartikelen, aansluitmateriaal en opties .....	50
<b>4 INSTALLATIE</b>	
4.1. De Mississippi aansluiten .....	52
4.2. De Mississippi in combinatie met telefoontoestel(len) .....	53
4.3. De Mississippi in combinatie met een antwoordapparaat .....	55
4.4. De Mississippi in combinatie met een bedrijfs- of huistelefooncentrale ..	56
4.5. Volume luidspreker .....	58
4.6. Belsignaal .....	59
4.7. Noodzakelijke instellingen .....	60
BIJLAGE A. Functies en instellingen .....	64
BIJLAGE B. De combinatie faxapparaat/diensten KPN Telecom .....	70
BIJLAGE C. Technische gegevens .....	72
BIJLAGE D. Toepassingsgebieden/Garantie .....	74
BIJLAGE E. Trefwoordenlijst .....	76

# Inleiding

De Mississippi is een compacte fax- en kopieermachine in één. Nadat u het apparaat hebt aangesloten, kunt u direct faxen en kopiëren. Voor een optimaal gebruik van de Mississippi, dient u de datum en tijd, uw (bedrijfs)naam en uw telefoonnummer in te voeren. Verder hoeft er niets te worden ingevoerd of gewijzigd.

## Indeling

Waar vindt u belangrijke informatie en waarom daar?

- Omdat u doorgaans de installatie maar één keer uitvoert, is de installatieprocedure opgenomen in hoofdstuk 4. U hoeft dus niet elke keer dat u de handleiding raadpleegt, door de installatieprocedure te bladeren.
- Om snel aan de slag te kunnen, vindt u in hoofdstuk 1 (dagelijks gebruik) informatie over de bediening van de Mississippi. Hoofdstuk 2 (bijzonder gebruik) behandelt mogelijkheden en functies die u niet dagelijks nodig hebt. Het plaatsen van afdrudpapier en de afdrukrol met afdrukkaart, alsmede onderhoud en het oplossen van problemen, staan beschreven in hoofdstuk 3.
- De handelingen die u moet verrichten, zijn opgenomen in een "stappenplan". De teksten van dit stappenplan zijn verdeeld over twee kolommen. In de linkerkolom staan de handelingen. Dit kan in de vorm zijn van een korte omschrijving, maar ook via de afbeelding van slechts één toets. Dit betekent dat u deze toets van de Mississippi moet indrukken. In de rechterkolom ziet u welke tekst in het display verschijnt. Voorbeeld:

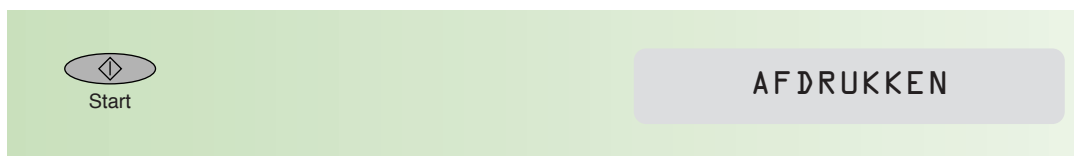

- Voor het snel zoeken van functies en mogelijkheden is achter in deze handleiding een trefwoordenlijst opgenomen. De meest gebruikte mogelijkheden kunt u terugvinden op de kaart *snelzoeken*.

## Handig om te weten

- Combineert u de Mississippi met een telefoontoestel, antwoordapparaat of kleine telefooncentrale, lees dan de aanwijzingen in hoofdstuk 4 (vanaf pagina 52) goed door.
- Wanneer de netspanning wegvalt, kan met de Mississippi niet meer worden gebeld en gefaxt en kunnen geen telefoonoproepen en faxberichten worden ontvangen. Het is daarom aan te bevelen altijd een gewoon telefoontoestel beschikbaar te hebben, dat in deze situaties in plaats van de Mississippi kan worden aangesloten.
- U kunt afdrucken maken op normaal papier (80 gr/m<sup>2</sup>). De mooiste afdrucken krijgt u echter als u gebruikmaakt van speciaal afdrudpapier. Bij aankoop worden 25 vellen van dit papier bijgeleverd. Extra afdrudpapier kunt u bestellen bij KPN Telecom via het gratis telefoonnummer 0800-0402 of via het gratis faxnummer 0800-0462.
- De afdrucken worden gemaakt met een afdrukrol die bestaat uit een zogenaamde inktfilm. Als u een afdruk maakt, blijft er een soort negatief achter op deze afdrukrol. Houd daar rekening mee.

Standaard zijn een afdrukrol en afdrukkaart geïnstalleerd, geschikt voor 45 afdrukken op A4-formaat. Een nieuwe afdrukrol, met bijbehorende afdrukkaart, is geschikt voor ongeveer 230 afdrukken.

De afdrukrol met afdrukkaart kunt u aanschaffen bij Primafoon of Business Center, maar ook telefonisch bestellen via het gratis telefoonnummer 0800-0402 of via het gratis faxnummer 0800-0462 (zie hoofdstuk 3.4, pagina 50).



De verbruikte afdrukrol valt onder klein chemisch afval.

Deponeer deze in de chemobox of bied hem aan bij de plaatselijke afvalstoffendienst.

De Mississippi beschikt over een ingebouwde helpfunctie. Deze staat beschreven in hoofdstuk 1 op pagina 8.

#### Adrukkaart

De Mississippi is voorzien van een zogenaamde afdrukkaart. Deze kaart houdt bij hoeveel afdrukken er met de afdrukrol zijn gemaakt. Elke keer dat de Mississippi een afdruk heeft gemaakt, verschijnt in het display:

AFDRUKKAART 83%

Het percentage geeft aan hoeveel afdrukrol resteert. Als de afdrukkaart op is, moet u de afdrukrol en de afdrukkaart vervangen.

## Inhoud van de doos



telefoonsnoer met stekker



25 vel speciaal afdrudpapier



netspanningsadapter



afdrukkaart



afdrukrol



Mississippi

*N.B.: Bij aankoop zijn de afdrukrol en de afdrukkaart al geïnstalleerd.*

# Makkelijk te bedienen



## 1 LCD-display

Geeft datum en tijd en de lopende opdracht/instelling weer.

## 2 Cursorbesturing naar links.

## 3 Functie

Voor het selecteren van de functies.

## 4 Cursorbesturing naar rechts.

## 5 Naamtoetsen

10 naamtoetsen (1 t/m 0) voor snelle nummerkeuze, tevens voor het intoetsen van letters.

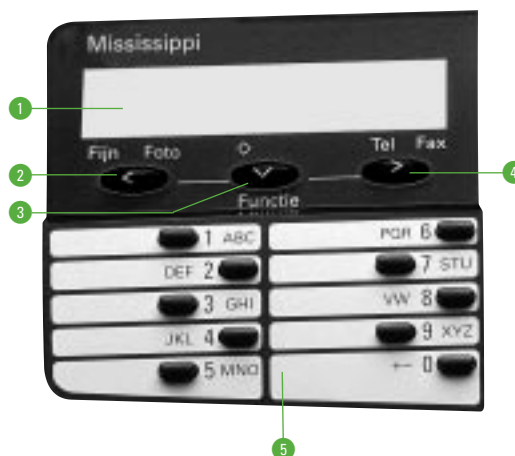

**6 Herhaal**

Voor het opnieuw kiezen van een van de 10 laatstgekozen telefoon/faxnummers.

**7 Flash**

Voor het doorverbinden van een gesprek indien de Mississippi is aangesloten op een bedrijfstelefooncentrale (PABX). Tevens voor het invoegen van een pauze bij het programmeren van een telefoon- of faxnummer.

**8 VK**

Voor het gebruiken van verkorte kiescode.

**9 Kiescodelijst**

Drukt een overzicht af van alle ingevoerde verkorte kiescodes.

**10** Tijdelijk verlagen van het volume van de luidspreker.

**11** Om -desgewenst- mee te luisteren tijdens het kiezen van een faxnummer (controle of



de oproep door een faxapparaat wordt beantwoord). Het lampje gaat branden.

**12** Tijdelijk verhogen van het volume van de luidspreker.

**13 Cijfertoetsen**

Voor handmatig kiezen van nummers 1 t/m 0, \* en #.

**14 Resolutie**

Voor het instellen van de resolutie (standaard, fijn, fotostand).

**15 Wissen**

Voor het wissen van faxberichten uit het documentgeheugen na het afdrukken van de eerste pagina.

**16 Faxberichten**

Voor het afdrukken van ontvangen faxberichten. Het lampje erboven brandt als een faxbericht is ontvangen.

**17 Lampje**

Brandt wanneer de Mississippi in de faxstand staat.

**18 Ontvangst**

Voor het instellen van de ontvangststand (telefoon, fax).

**19 Stop**

Voor het annuleren of beëindigen van opdrachten.

**20 Start**

Voor het starten van een opdracht of maken van een fotokopie.



## 1.1. Faxbericht verzenden

Voor het gebruik van de Mississippi gelden de onderstaande algemene opmerkingen. Wij adviseren u deze eerst te lezen. U dient tevens de (installatie)-instructies in hoofdstuk 4 (vanaf pagina 52) uit te voeren, alvorens u de Mississippi voor de eerste maal gebruikt.

### Helpfunctie

De Mississippi heeft een ingebouwde helpfunctie. Hiermee drukt u een overzicht af van alle functies en hun betekenis:

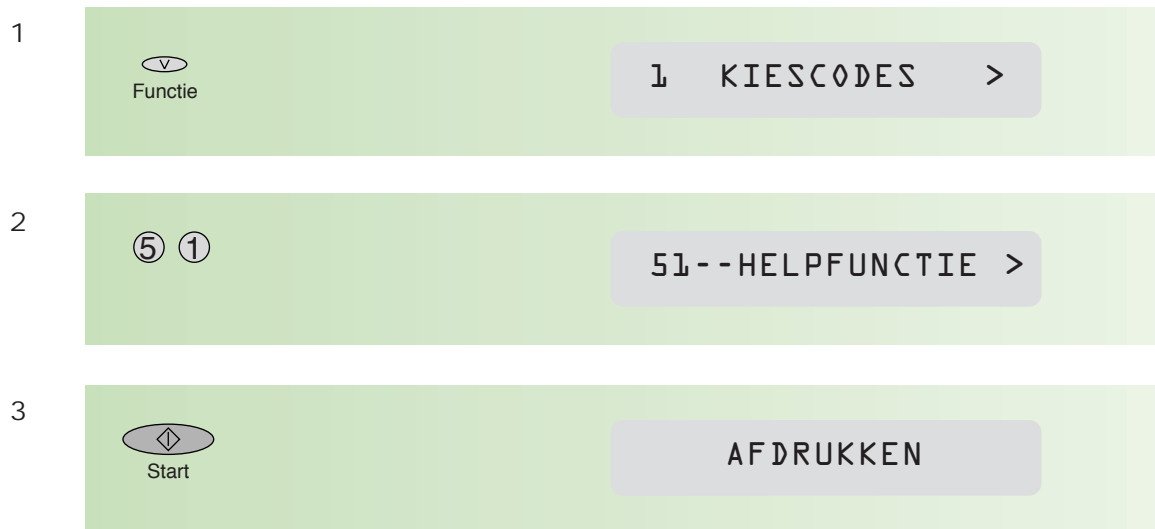

### Documenten verzenden/kopiëren

Verzend/kopieer alleen documenten die voldoen aan de hieronder vermelde afmetingen. Hebt u documenten die gekreukeld, gescheurd of vochtig zijn (bijvoorbeeld door het gebruik van een correctievloeistof), die vuil zijn of kleiner dan de minimale afmetingen, maak dan gebruik van de standaard plastic documenthouder.

*N.B.: Twijfelt u aan de kwaliteit van het document dat u wilt verzenden/kopiëren, maak dan eerst een kopie op een kantoorkopieermachine of bestel de standaard plastic documenthouder via het gratis telefoonnummer 0800-0402.*

### AFMETINGEN

	minimaal	maximaal
breedte	207 mm	220 mm
lengte	100 mm	500 mm
dikte	60 gr/m <sup>2</sup>	120 gr/m <sup>2</sup>

### Document invoeren

De documentinvoer is geschikt voor **één pagina**. Documenten die u verzendt, worden eerst in het geheugen van de Mississippi opgeslagen. Bestaat het document uit meer pagina's, voer deze dan na elkaar in (u hoort een geluidssignaal). Houd de pagina met twee handen aan de zijkanten vast en duw hem iets naar beneden. De pagina wordt doorgevoerd en in het geheugen opgeslagen.

U kunt maximaal 20 pagina's opslaan in het documentgeheugen van de Mississippi.

1

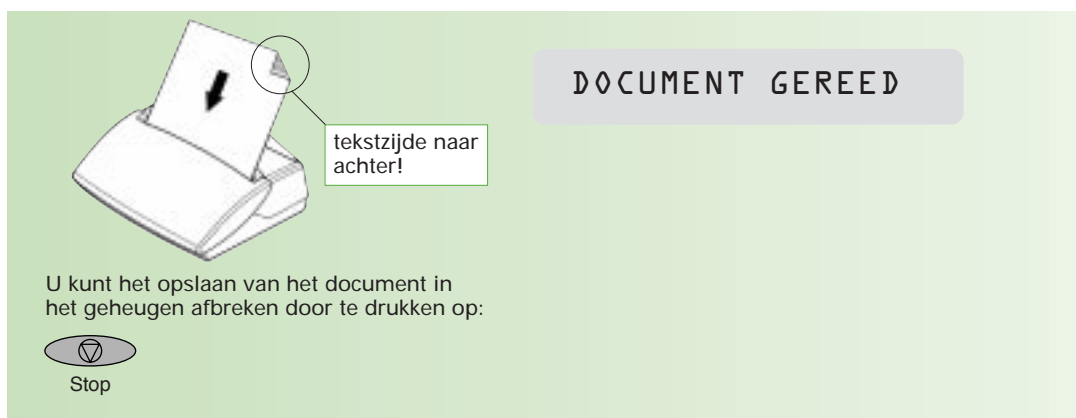

### Resolutie

Voordat u een faxbericht gaat verzenden, kunt u de resolutie instellen. Op de Mississippi is door de fabrikant de resolutie op **STANDAARD** ingesteld. In de meeste gevallen geeft deze instelling een goed resultaat (het faxbericht komt duidelijk over). Bevat uw faxbericht echter kleine details, kleine letters of een tekening, dan kunt u de resolutie instellen op **FIJN**. Kies voor de **FOTO**-instelling als u een foto of een faxbericht wilt verzenden dat foto's bevat.

1

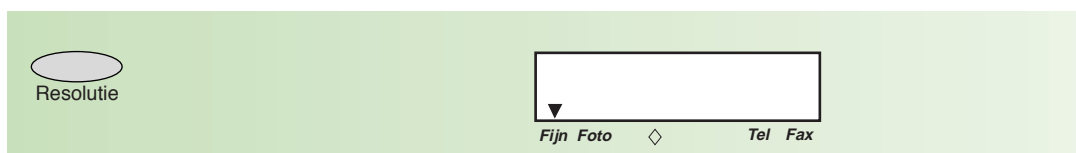

Als u eraan twijfelt of u de juiste instelling hebt gekozen, maak dan eerst een kopie (zie hoofdstuk 1.3., pagina 20) van het origineel in de gewenste resolutie. Daaraan kunt u ongeveer zien hoe het faxbericht/de foto bij de ontvanger binnenkomt. De standaardinstelling bij kopiëren is **Fijn**. Stel -desgewenst- de resolutie in op **Foto**.

*N.B.: Houd er rekening mee dat het verzenden van een document met de **FIJN**- of **FOTO**-instelling langer duurt.*

### Nummerherhaling

Bij alle verzendopdrachten geldt dat, als er geen verbinding tot stand wordt gebracht, de Mississippi met een interval van 3 minuten, tot driemaal toe probeert het faxbericht te verzenden.

1



2



GEH 97% PG 1

De pagina wordt opgeslagen in het geheugen van de Mississippi.

3



0701234567

NUMMER KIEZEN

### Verzending opheffen

1

U kunt de verzending van een faxbericht opheffen door te drukken op:



STOP VOOR BEVEST

2

Druk nogmaals op



om het opheffen te bevestigen.

GEACCEPTEERD

3

Standaard drukt de Mississippi een enkelvoudig journaal af.

AFDRUKPAPIER OP

Voer afdrudpapier in.

AFDRUKKEN

Wilt u geen enkelvoudig journaal laten afdrucken, druk dan op:



12 JUN 15-23

### LET OP!

Als u een faxbericht naar meer bestemmingen verstuurt (zie pagina 15) dan heft stoppen alleen de verzending op naar het nummer waar de Mississippi op dat moment contact mee heeft. Vervolgens wordt de verzending naar het volgende ingevoerde nummer gestart. U moet dus voor elk ingevoerd nummer drukken op:



## Faxberichten verzenden

U kunt een faxbericht verzenden door het faxnummer in te toetsen, maar ook met behulp van verkorte kiescodes.

Hieronder staan de verschillende verzendmogelijkheden beschreven.

### Handmatig kiezen

- 1
 

Voer de eerste pagina van het document in.

DOCUMENT GEREED
- 2
 

Kies het gewenste faxnummer.

① ⑦ ① ① ...

0701234567.

*N.B.: Hebt u de Mississippi op een interne telefooncentrale aangesloten, kies dan eerst een buitenlijn, gevolgd door een pauze of maak gebruik van de functie 'automatisch buitenlijn kiezen' (zie hoofdstuk 4.4, pagina 56).*
- 3
 

Wis een verkeerd ingetoetst cijfer met

⏪

07012345.
- 4
 

Start

GEH 97% PG 1

De pagina wordt opgeslagen in het geheugen van de Mississippi.
- 5
 

U hoort gedurende 10 seconden een geluidssignaal. Voer -eventueel- de volgende pagina in.

VOER DOCUMENT IN
- 6
 

Start

NUMMER KIEZEN

0701234567

ZENDEN PG 1

*N.B.: Drukt u niet op Start, dan wordt na 10 seconden het faxbericht automatisch verzonden.*

7

Na verzending verschijnt de standaardmelding (datum en tijd) in het display.

12 JUN 15-23

Als er tijdens verzending een fout optreedt, drukt de Mississippi een enkelvoudig journaal af.

**\*\*\* ENKELVOUDIG JOURNAAL \*\*\***

Naam : P BOIN                                  Nr. : +31 35 1234567                                  Datum: 12-06-99 12-23

Datum/Tijd	12-06 12:22
Gekozen nummer	0701234567
Bestemming	+31 70 1234567
Tijd	0'11"
Res.	STD
Pag's	0
Status	Code 03

\*\*\* Code 03 : Verbroken,gebr. \*\*\*

*N.B.: Als u prijs stelt op een enkelvoudig journaal na elk verzonden bericht, kunt u met functie 34 deze optie aanzetten (zie bijlage A., pagina 64). Wij adviseren u echter om deze functie op 'indien mislukt' te laten staan. Dit bespaart papier en de afdrukrol.*

### Verkorte kiescodes

U kunt een faxbericht verzenden met behulp van verkorte kiescodes. Verkorte kiescodes maken het mogelijk om volledige faxnummers onder een code op te slaan. Hierdoor hoeft u het gewenste nummer niet steeds handmatig in te voeren. U kunt 50 telefoon/faxnummers opslaan onder verkorte kiescodes. De eerste 10 verkorte kiescodes zijn snel toegankelijk door op een naamtoets (een van de 10 toetsen onder het display) te drukken. Voordat u verkorte kiescodes kunt gebruiken, moeten ze geprogrammeerd worden (zie hoofdstuk 2.1, pagina 22).

### Naamtoets gebruiken

1

Voer de eerste pagina van het document in.

DOCUMENT GEREED

2

Druk op een naamtoets.

1 ABC

GEH 97% PG 1

De pagina wordt opgeslagen in het geheugen van de Mississippi.

- 3 U hoort gedurende 10 seconden een geluidssignaal. Voer -eventueel- de volgende pagina in. **VOER DOCUMENT IN**
- 4  Start  
 Afwisselend verschijnen in het display de gekozen bestemming en welke pagina wordt verzonden.  
*N.B.: Drukt u niet op Start, dan wordt na 10 seconden het faxbericht automatisch verzonden.* **NUMMER KIEZEN**  
**FJM BROUWER**  
**ZENDEN PG 1**
- 5 Na verzending verschijnt de standaardmelding (datum en tijd) in het display. **12 JUN 15-23**

### Verkorte kiescode gebruiken

- 1 Voer de eerste pagina van het document in. **DOCUMENT GEREED**
- 2  VK  
 De eerst ingevoerde verkorte kiescode verschijnt in het display. **00 C VAN NEER**
- 3 Toets de 2 cijfers van de kiescode in. Bijvoorbeeld:  
  **11 VERKOOP**
- 4  Start  
 De pagina wordt opgeslagen in het geheugen van de Mississippi. **GEH 97% PG 1**
- 5 U hoort gedurende 10 seconden een geluidssignaal. Voer -eventueel- de volgende pagina in. **VOER DOCUMENT IN**

6



Afwisselend verschijnen in het display de gekozen bestemming en welke pagina wordt verzonden.

*N.B.: Drukt u niet op Start, dan wordt na 10 seconden het faxbericht automatisch verzonden.*

NUMMER KIEZEN

VERKOOP

ZENDEN PG 1

7

Na verzending verschijnt de standaard-melding (datum en tijd) in het display.

12 JUN 15-23

Kiezen met behulp van nummerzoeken

U kunt de bij verkorte kiescodes ingevoerde namen en nummers via de index zoeken en opvragen.

1

Voer de eerste pagina van het document in.

DOCUMENT GEREED

2



De eerst ingevoerde verkorte kiescode verschijnt in het display.

00 C VAN NEER

3

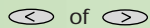

In het display verschijnen één voor één de ingevoerde namen of nummers.

Druk net zolang op  of  tot de juiste naam verschijnt.

11 AFD VERKOOP

4



De pagina wordt opgeslagen in het geheugen van de Mississippi.

GEH 97% PG 1

5

U hoort gedurende 10 seconden een geluidssignaal. Voer -eventueel- de volgende pagina in.

VOER DOCUMENT IN

6

 Start

Afwisselend verschijnen in het display de gekozen bestemming en welke pagina wordt verzonden.

*N.B.: Drukt u niet op Start, dan wordt na 10 seconden het faxbericht automatisch verzonden.*

NUMMER KIEZEN

VERKOOP

ZENDEN PG 1

7

Na verzending verschijnt de standaardmelding (datum en tijd) in het display.

12 JUN 15-23

Een bericht naar verschillende bestemmingen versturen  
 U kunt eenzelfde bericht naar verschillende bestemmingen (maximaal 6) verzenden. De Mississippi biedt de mogelijkheid om het bericht op een later tijdstip te verzenden en/ of te controleren of het juiste aantal pagina's verzonden is (zie hoofdstuk 2.2, pagina 27).



1

Voer de eerste pagina van het document in.

DOCUMENT GEREED

2

 Functie

31-ZENDEN >

3

 Start

VOER NUMMER IN

4

Kies de bestemmingen door handmatig intoetsen, naamtoets, verkorte kiescode of nummerzoeken via de index. Na elk gekozen nummer drukt u op



U kunt een bestemming corrigeren met



FJM BROUWER

BESTEMMING 2

*N.B.: Toets bij verkorte kiescodes direct de code in. Druk dus **niet** eerst op .*



- 5
- Druk na de laatst ingevoerde bestemming op
-   
Start
- De pagina wordt opgeslagen in het geheugen van de Mississippi.
- GEH 97% PG 1
- 6
- U hoort gedurende 10 seconden een geluidssignaal. Voer -eventueel- de volgende pagina in.
- VOER DOCUMENT IN
- 7
-   
Start
- Na elkaar worden de ingevoerde faxnummers gekozen en het bericht wordt verzonden.
- N.B.: Drukt u niet op Start, dan wordt na 10 seconden het faxbericht automatisch verzonden.*
- NUMMER KIEZEN
- 0701234567
- ZENDEN PG 1

### Afdrukpapier plaatsen

Als er bij verzending van een faxbericht problemen optreden, drukt de Mississippi een enkelvoudig journaal af (zie hoofdstuk 2.5, pagina 39). U dient dan een pagina afdrukpapier te plaatsen.

- 1
- Plaats het afdrukpapier als aangegeven in de illustratie, de te bedrukken zijde naar achter.
- 

## 1.2. Fax- en telefoonoproepen ontvangen

De Mississippi heeft verschillende mogelijkheden om binnenkomende faxberichten en telefoonoproepen te ontvangen. Op welke manier deze worden ontvangen, hangt af van:

- of u een telefoontoestel op de Mississippi hebt aangesloten
- hoe u de ontvangstmogelijkheid hebt ingesteld

Standaard staat de Mississippi ingesteld op Fax. In het display ziet u boven het woordje Fax een pijltje en het lampje boven 'ontvangst' brandt.

In deze stand worden alle faxberichten automatisch ontvangen.

### Ontvangst in het geheugen

De Mississippi ontvangt faxberichten altijd in het geheugen. Dit heeft als voordeel dat faxberichten pas worden afgedrukt op het moment dat u het wilt, zodat anderen de berichten niet kunnen lezen. Er kunnen 20 pagina's A4 in het geheugen worden opgeslagen (gebaseerd op standaardtestkaart nr. 1, een voorbeeld van deze testkaart is opgenomen in bijlage C, pagina 73).

### Geheugen vol

Wanneer er veel faxberichten in het geheugen staan, kan het geheugen vol raken.

1



Er kunnen geen faxberichten meer worden ontvangen. U maakt het geheugen vrij door faxberichten af te drukken.

### Afdrukken van ontvangen faxberichten

Als er faxberichten in het geheugen zijn opgeslagen, knippert het lampje boven  Faxberichten.

1

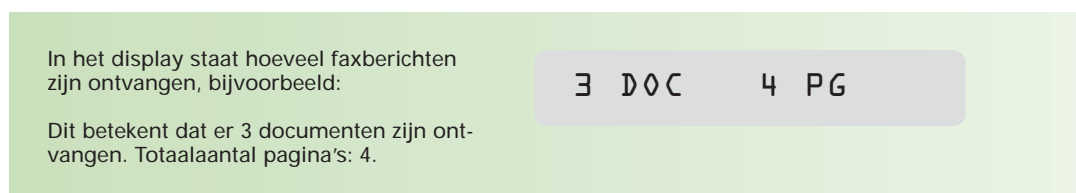

2



3

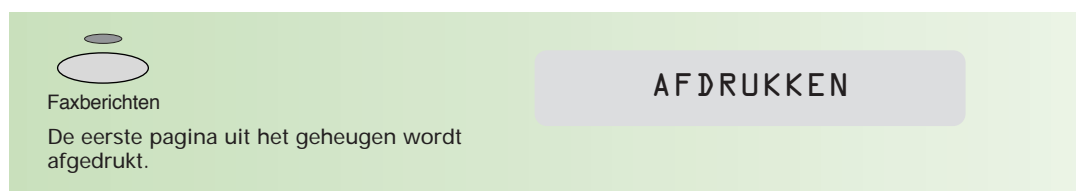

4

Plaats het volgende vel afdrudpapier.  
Herhaal deze stap tot het faxbericht is afgedrukt.

5

Herhaal bovenstaande stappen tot alle faxberichten uit het geheugen zijn afgedrukt (het lampje boven de toets 'Faxberichten' gaat uit).



2 DOC 3 PG

12 JUN 15-23

### Ongewenst faxbericht wissen

Merkt u bij het afdrucken van een ontvangen faxbericht dat het een ongewenst bericht betreft, bijvoorbeeld een reclamefax, dan kunt u het bericht uit het geheugen wissen. De rest van de pagina's wordt dan niet afgedrukt.

1

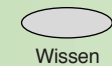

Het restant van het ontvangen faxbericht wordt gewist.

AFDRUKKEN

### Ontvangstmogelijkheden

De Mississippi kent twee mogelijkheden voor het ontvangen van faxberichten. Deze staan hieronder beschreven. U kunt deze mogelijkheden uitbreiden met een derde door een antwoordapparaat op de Mississippi aan te sluiten. (Zie hoofdstuk 4.3. op pagina 55.)

#### Handmatige ontvangst (Tel)

Elke oproep moet handmatig worden beantwoord door de hoorn van het aangesloten telefoontoestel op te nemen. De Mississippi 'luistert' mee of er een faxsignaal (calling tone) wordt ontvangen. Als er een faxoproep binnenkomt, wordt automatisch de faxontvangst gestart. Als in het display ONTVANGST verschijnt, kunt u de hoorn op de haak leggen. Bij een telefoonoproep, kunt u een gesprek voeren.

Er zijn faxapparaten die geen faxsignaal (calling tone) uitzenden. Als u de oproep beantwoordt en u hoort niets, dan kunt u te maken hebben met zo'n faxapparaat. Start in dat geval zelf de faxontvangst door te drukken op:



#### Handmatige ontvangst inschakelen

1

Druk op  
  
Ontvangst

In het display staat boven Tel een pijltje.  
Het rode lampje boven 'Ontvangst' is uit.



12 JUN 16:03



### Automatische ontvangst (Fax, standaardinstelling)

U kunt de Mississippi ook uitsluitend als faxapparaat gebruiken. U kunt dan alleen faxberichten verzenden en ontvangen. Bij een oproep zal de Mississippi deze na 5 belsignalen beantwoorden en direct de faxontvangst starten.

Hebt u een telefoontoestel aangesloten op de Mississippi, dan kunt u binnen de 5 belsignalen de oproep beantwoorden op het aangesloten telefoontoestel. Betreft het een faxbericht, dan start de Mississippi automatisch de faxontvangst. Bij een telefoonoproep kunt u normaal een gesprek voeren. Blijft het stil op de lijn, dan kunt u te maken hebben met een faxapparaat dat geen faxsignalen (calling tone) uitzendt. In dat geval dient u handmatig de faxontvangst te starten door te drukken op:



### Automatische ontvangst inschakelen

1

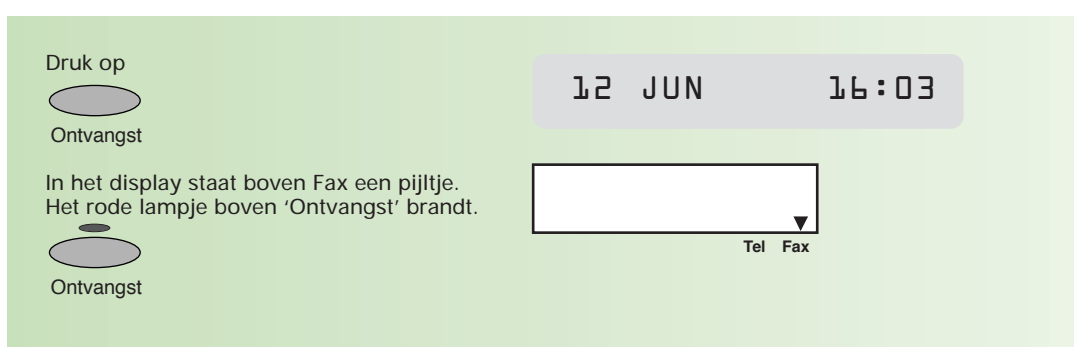

## 1.3. Kopiëren

De Mississippi heeft een eenvoudige kopieerfunctie waarmee u snel een kopie van een origineel kunt maken.

Let op: Kopieën worden altijd gemaakt met de Fijn-instelling!

1

Plaats een vel afdrukpapier.



2

Voer het origineel in.

DOCUMENT GEREED

3

Kopieën worden gemaakt met de Fijn-instelling. Wilt u een foto of een document dat foto's bevat kopiëren, kies dan de Foto-instelling met:

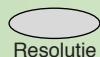

Resolutie

4



Start

U hoort gedurende 10 seconden een geluidssignaal. Voer -eventueel- een volgend origineel en afdrukpapier in.

Na het kopiëren verschijnt kort in het display hoeveel afdrukrol resteert (in procenten).

GEH 94% PG 1

AFDRUKKEN

AFDRUKKAART 82%





## 2.1. Fax: verkorte kiescodes

Verkorte kiescodes maken het mogelijk volledige telefoon/faxnummers onder een code (00 t/m 49) op te slaan, waardoor u deze nummers niet steeds opnieuw hoeft in te toetsen. U kunt 50 namen en telefoon/faxnummers opslaan. De eerste 10 verkorte kiescodes zijn snel toegankelijk door op een naamtoets (de 10 toetsen onder het display) te drukken.



### Invoeren

Bij het invoeren van namen en faxnummers kunt u, naast de cijfer- en naamtoetsen, de volgende toetsen nodig hebben:





-  wissen van ingevoerde tekens
-  ga naar volgende positie









Een naam mag uit maximaal 20 tekens bestaan, een telefoonnummer uit maximaal 30 cijfers.

### Letters invoeren

Onder elke naamtoets schuilen enkele letters. Zo kunt u met behulp van naamtoets 2 de letters D, E, F en het cijfer 2 intoetsen. U kunt de letters na elkaar intoetsen. Indien u 2 opeenvolgende letters gebruikt die onder één naamtoets staan, bijvoorbeeld DE, moet u na het intoetsen van de letter D eerst op  drukken voor u de E kunt intoetsen. Voor het invoeren van een spatie drukt u tweemaal op  .

Voorbeeld, invoeren van: KPN TELECOM

toets	JKL 4 	PQR 6 	 5 MNO		
aantal maal indrukken	(2x)	(1x)	(2x)	(1x)	(1x)
resultaat	K	P	N	(volgende positie)	(spatie)

toets	 7 STU	DEF 2 	JKL 4 	DEF 2 	 1 ABC	 5 MNO		 5 MNO
aantal maal indrukken	(2x)	(2x)	(3x)	(2x)	(3x)	(3x)	(1x)	(1x)
resultaat	T	E	L	E	C	O	(volgende positie)	M

### Cijfers invoeren







Als u de Mississippi hebt aangesloten op een interne telefooncentrale en u maakt geen gebruik van de functie 'automatisch buitenlijn kiezen' (zie hoofdstuk 4.4, pagina 56), moet u bij het invoeren van een faxnummer eerst het toegangscijfer voor een buitenlijn (meestal een 0) invoeren, gevolgd door een pauze (de Mississippi wacht dan drie seconden, alvorens verder te gaan met kiezen).

Gebruik voor het invoegen van een pauze:   
Flash

Voorbeeld:

          
Flash

## Verkorte kiescode invoeren

- 1  Functie 1 KIESCODES >
- 2  Start VOER KIESCODE IN
- 3 Toets 2 cijfers in waaronder u het nummer wilt opslaan, bijvoorbeeld 11  
   
 N.B.: Voor het invoeren van de eerste 10 verkorte kiescodes kunt u ook op een naamtoets drukken.
- 4  Start VOER NAAM IN
- 5 Voer met behulp van de naamtoetsen de naam in. KPN TELECOM
- 6  Start VOER NUMMER IN
- 7 Voer met de cijfertoetsen het faxnummer in. 0/08000462
- 8  Start 12 JUN 15-23

De gegevens zijn nu onder de gekozen code opgeslagen. Het cijfer '0' en de '/' (=flash) voert u alleen in als de Mississippi is aangesloten op een interne telefooncentrale en u geen gebruikmaakt van de functie 'automatisch buitenlijn kiezen' (zie hoofdstuk 4.4, pagina 56). In bovenstaand voorbeeld wordt met het cijfer 0 de buitenlijn gekozen.



## Verkorte kiescode wijzigen

- 1
 

  
 Functie

1 KIESCODES >
  
- 2
 

  
 Start

VOER KIESCODE IN

De eerste verkorte kiescode (00) verschijnt in het display.  
Bijvoorbeeld:

00 FJM BROUWER
  
- 3
 

Kies het nummer dat u wilt wijzigen, bijvoorbeeld

① ①

(Uiteraard kunt u voor het wijzigen van de eerste 10 verkorte kiescodes ook op een naamtoets drukken.)

11 KPN TELECOM
  
- 4
 

  
 Start

VOER NAAM IN

KPN TELECOM
  
- 5
 

Als u de naam niet hoeft te wijzigen, ga dan door met stap 6.  
Wijzig de naam door hem eerst (gedeeltelijk) te wissen met:



KPN TELEC\_

Voer vervolgens de nieuwe gegevens in.
  
- 6
 

  
 Start

VOER NUMMER IN

0/08000462
  
- 7
 

Als u het nummer niet hoeft te wijzigen, ga dan door met stap 8. Wijzig het nummer door het eerst (gedeeltelijk) te wissen met



0/080004\_

Voer vervolgens het nieuwe nummer in.

8

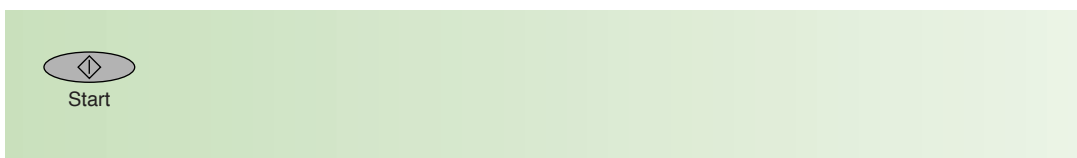

De verkorte kiescode is gewijzigd.

Verkorte kiescode wissen

1

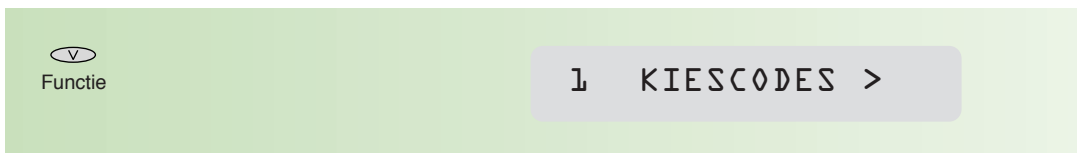

2



3

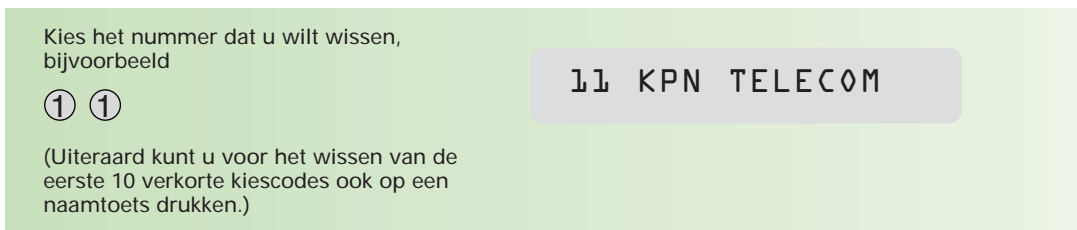

4

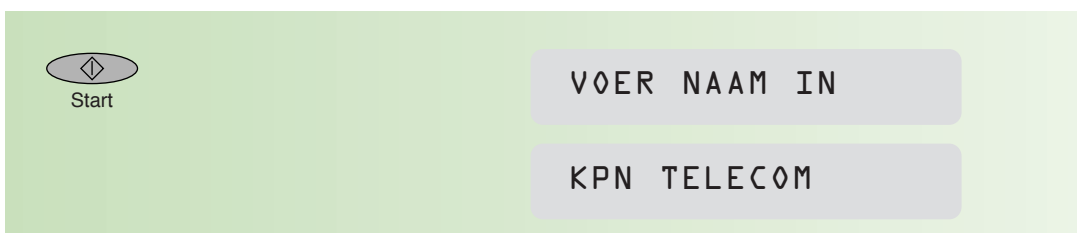

5

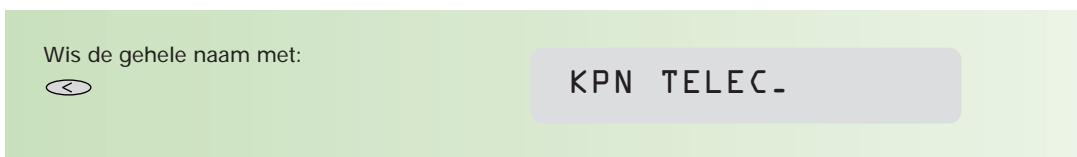

6



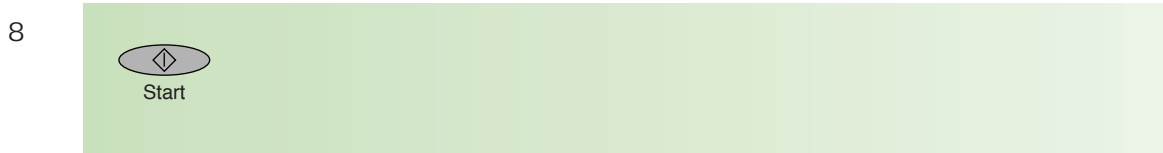
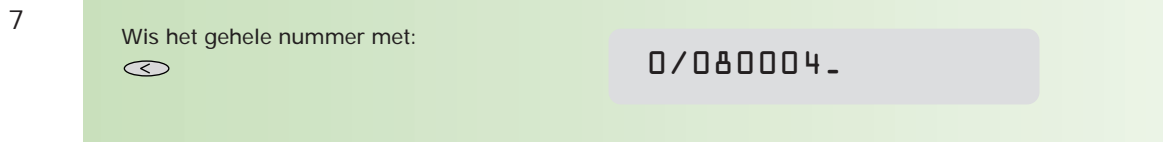

De verkorte kiescode is gewist.

Kiescodelijst afdrukken

De Mississippi heeft de mogelijkheid om een overzicht van alle ingevoerde verkorte kiescodes af te drukken.

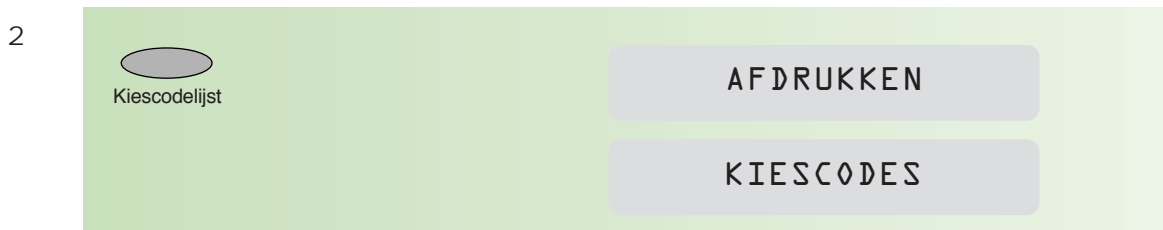
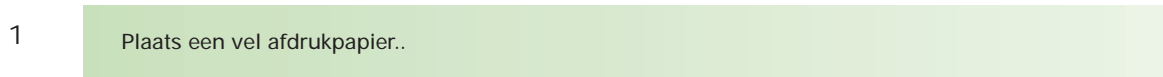

Met functie 53 (zie bijlage A, pagina 64) kunt u dit overzicht ook afdrukken.

**\*\*\* KIESCODELIJST\*\*\***

①	②	③
KC.	NAAM	NUMMER
00	C VAN NEER	0701234567
02	F AKENO	0107654321
05	KPN TELECOM	00000433
11	DET ESTERS	0109076543

- ① het nummer van de kiescode (KC)
- ② de ingevoerde naam
- ③ het ingevoerde fax/telefoonnummer

Naamtoetsen

De ingevoerde faxnummers onder de eerste 10 verkorte kiescodes zijn toegankelijk door op een naamtoets te drukken.

Naast de naamtoetsen is ruimte vrijgelaten om de bestemming op te schrijven. Door deze met potlood in te vullen, kunt u -als u een bestemming hebt gewijzigd- de oude bestemming uitgummen en de nieuwe opschrijven.



## 2.2. Fax: uitgesteld verzenden

De Mississippi biedt de mogelijkheid om berichten op een later tijdstip te verzenden, bijvoorbeeld tijdens het goedkope telefoontarief of naar het buitenland om het tijdsverschil te overbruggen. Het tijdstip van verzending moet binnen de eerste 24 uur liggen.

Uitgesteld verzenden naar één bestemming

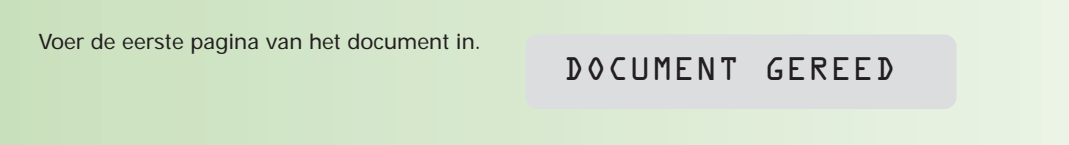
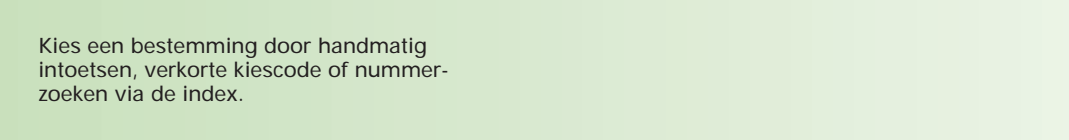
- 1  Voer de eerste pagina van het document in. DOCUMENT GEREED
- 2  Stel, indien gewenst, de resolutie van het origineel in met  
Resolutie
- 3  Functie 1 KIESCODES >
- 4  3 1 31-ZENDEN >
- 5  Start VOER NUMMER IN
- 6  Kies een bestemming door handmatig intoetsen, verkorte kiescode of nummerzoeken via de index.

*N.B.: Toets bij verkorte kiescodes direct de code in. Druk dus **niet** eerst op  VK*

- 7  Functie VOER TIJDSTIP IN  
13--54 13--54

- 8 Toets het begintijdstip voor verzenden in (gebruik 4 cijfers, 24-uursaanduiding).  
Bijvoorbeeld  
② ③ ③ ①
- 13--54 23--30
- 9   
Start  
De pagina wordt opgeslagen in het geheugen.
- GEH 94% PG 1
- 10 U hoort gedurende 10 seconden een geluidssignaal. Voer -eventueel- de volgende pagina in.
- VOER DOCUMENT IN
- 11   
Start  
Na elkaar verschijnen datum en tijd en de bestemming in het display.
- 12 JUN 15--30  
KPN TEL 23--30

Uitgesteld verzenden naar meer bestemmingen

U kunt een bericht naar maximaal 6 verschillende bestemmingen uitgesteld verzenden. Het tijdstip van verzending moet binnen de eerste 24 uur liggen.

- 1 Voer de eerste pagina van het document in.
- DOCUMENT GEREED
- 2 Stel, indien gewenst, de resolutie van het origineel in met
-   
Resolutie
- 3   
Functie
- 1 KIESCODES >
- 4 ③ ①
- 31--ZENDEN >

5

 Start

VOER NUMMER IN

6

Kies de bestemmingen (maximaal 6) door handmatig intoetsen, verkorte kiescode of nummerzoeken via de index. Druk na elk ingevoerd nummer op .

BESTEMMING 2

*N.B.: Toets bij verkorte kiescodes direct de code in. Druk dus **niet** eerst op .*

7

 Functie

VOER TIJDSTIP IN

13--54 13--54

8

Toets het begintijdstip voor verzenden in (gebruik 4 cijfers, 24-uursaanduiding).  
Bijvoorbeeld:  
   

13--54 23--30

9

 Start

De pagina wordt opgeslagen in het geheugen.

GEH 94% PG 1

10

U hoort gedurende 10 seconden een geluidssignaal. Voer -eventueel- de volgende pagina in.

VOER DOCUMENT IN

11

 Start







Na elkaar verschijnen datum en tijd en de eerste bestemming in het display.

12 JUN 15--30

KPN TEL 23--30

#### Controlefunctie

U kunt bij uitgestelde verzending een controle uit laten voeren op het aantal te verzenden pagina's. De Mississippi telt dan het aantal pagina's dat wordt verzonden en vergelijkt dit met het door u opgegeven aantal. Volg om gebruik te maken van de controlefunctie "aantal pagina's", **na stap 8** de stappen op pagina 30.



- 1  Functie AANTAL PAG -
- 2 Toets het aantal pagina's in waaruit het te verzenden document bestaat. Bijvoorbeeld:  AANTAL PAG 5
- 3  Start  
De pagina wordt opgeslagen in het geheugen. GEH 94% PG 1
- 4 U hoort gedurende 10 seconden een geluidssignaal. Voer -eventueel- de volgende pagina in. VOER DOCUMENT IN
- 5  Start  
Na elkaar verschijnen datum en tijd en de eerste bestemming in het display. 12 JUN 15--30  
KPN TEL 23--30
- 6 Komt het ingevoerde aantal niet overeen met het daadwerkelijk aantal in het geheugen opgeslagen pagina's, dan verschijnen afwisselend in het display:  
AANTAL PAG4/5  
(Het eerste getal [4] is het aantal opgeslagen pagina's. Het tweede getal [5] is het door u ingetoetste aantal.)  
JUIST > START  
Druk, om het bericht toch te verzenden, op:  
 Start  
Wilt u het bericht niet verzenden, druk dan op:  
 Stop

## 2.3. Fax: berichten afroepen (polling)

De Mississippi heeft de mogelijkheid om berichten van andere faxen af te roepen (polling). Uw fax belt dan een ander faxapparaat om een daar klaarliggend document op te halen. Ook kan een bericht van uw Mississippi door een ander faxapparaat worden afgeroepen. Informeer altijd eerst bij de andere partij of afroepen mogelijk is.

### Document afroepen (bij anderen)

Voor deze functie moet een document op het andere faxapparaat klaarliggen om door u te worden afgeroepen.

- 1  Functie 1 KIESCODES >
- 2  32-AFROEP ONTV >
- 3  Start VOER NUMMER IN
- 4 Kies de bestemming door handmatig intoetsen, naamtoets, verkorte kiescode of nummerzoeken via de index. 0701234567

*N.B.: Toets bij verkorte kiescodes direct de code in. Druk dus **niet** eerst op .*

- 5  Start NUMMER KIEZEN  
Het nummer wordt gekozen en het document wordt afgeroepen.

### Document uitgesteld afroepen (bij anderen)

Voor deze functie moet het document op het andere faxapparaat klaarliggen om door u op het geprogrammeerde tijdstip te worden afgeroepen.

- 1  Functie 1 KIESCODES >



- 2  32-AFROEP ONTV >
- 3  Start VOER NUMMER IN
- 4 Kies de bestemming door handmatig intoetsen, naamtoets, verkorte kiescode of nummerzoeken via de index.
- 5  Functie VOER TIJDSTIP IN  
14--44 14--44
- 6 Toets het begintijdstip voor verzenden in (gebruik 4 cijfers, 24-uursaanduiding).  
Bijvoorbeeld  14--44 23--30
- 7  Start Op het ingestelde tijdstip zal het nummer worden gekozen en het document wordt afgeroepen.  
12 JUN 15--30  
0701234567 23--30

Document af laten roepen (door anderen bij u)

Om anderen een document bij uw faxapparaat af te laten roepen, moet u de Mississippi voorbereiden. Omdat het document in het geheugen wordt opgeslagen, kunt u het meerdere keren laten afroepen. Het document blijft in het geheugen opgeslagen.

*N.B.: De Mississippi moet in de FAX-stand staan.*

Document af laten roepen



- 1
 

Voer de eerste pagina van het document in.

DOCUMENT GEREED
- 2
 

 Functie

↓ KIESCODES >
- 3
 

33-AFROEP ZEND >
- 4
 

 Start

EENM AFROEPEN >
- 5
 

Kies met  of het document eenmaal (EENM AFROEPEN) of meer keren (MEERV AFROEPEN) mag worden afgeroepen.

MEERV AFROEPEN >
- 6
 

 Start

De pagina wordt opgeslagen in het geheugen.

GEH 94% PG 1
- 7
 

U hoort gedurende 10 seconden een geluidssignaal. Voer -eventueel- de volgende pagina in.

VOER DOCUMENT IN
- 8
 

 Start



Na elkaar verschijnen datum en tijd en de (eerste) bestemming in het display.

12 JUN 15--30

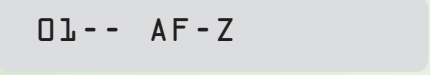
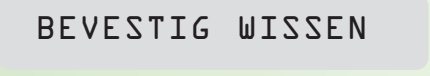
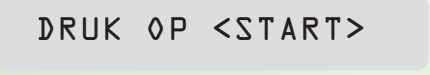

KPN TEL 23--30

## Afroepstand opheffen

Wilt u de afroepstand ongedaan maken, dan moet u het bericht uit het geheugen wissen.

- 1  Functie 
- 2  
- 3  Start 
- 4  Start   

- 5  Start

*Let op:*

*Het is mogelijk dat u meer opdrachten in het geheugen hebt opgeslagen. In dat geval drukt u net zolang op  of , tot u een opdracht nummer tegenkomt waar de letters 'AF-Z' achter staan.*

*Een uitgebreidere beschrijving van werken met berichten in het geheugen, vindt u in hoofdstuk 2.4., pagina 35.*

## 2.4. Fax: werken met berichten in het geheugen

In het geheugen van de Mississippi worden documenten opgeslagen (maximaal 20 pagina's; standaard ITU-T testkaart nr 1). Dit kunnen documenten zijn die 1) gereed staan voor uitgesteld verzenden, 2) opgeslagen zijn om te verzenden naar verschillende bestemmingen of 3) gereed staan om te worden afgeroepen.

Afdrukken berichtenlijst (opdrachten)

Om een overzicht te krijgen van de documenten die in het geheugen klaarstaan, voor uitgestelde verzending of voor afroepen, kunt u een berichtenlijst afdrukken. U kunt op zo'n berichtenlijst ook zien onder welk nummer berichten zijn opgeslagen in het geheugen.

1 Plaats een vel afdrukpapier.

2  Functie 1 KIESCODES >

3 ⑥ ⑤ 65-OVERZ AFDRUK>

4  Start AFDRUKKEN  
EVEN GEDULD AUB

**\*\*\* OVERZICHT OPDRACHTEN \*\*\***

Naam : P BOIN Nr.: +31 35 1234567 Datum: 12-06-99 12-17

① Nr	② Bestemming	③ Tijd	④ In behand.	⑤ Pag's	⑥ Geh.
5	DET ESTERS	17:30	Uitgesteld afroepen		
4	JOHN DOE USA	23:30	Zenden uit geh.	2	12 %
2			Doc. voor afroep	2	15 %



- ① opdrachtnummer
- ② naar welke bestemming wordt het bericht uit het geheugen verzonden
- ③ op welk tijdstip wordt het bericht uit het geheugen verzonden
- ④ wat gebeurt er met het bericht dat in het geheugen staat
- ⑤ hoeveel pagina's bevat het bericht in het geheugen
- ⑥ hoeveel geheugen (procentueel) wordt door het bericht in beslag genomen

Bestemming of begintijdstip van een bericht in het geheugen wijzigen  
Van berichten die in het geheugen zijn opgeslagen voor uitgesteld verzenden, kunt u de bestemming en/of het begintijdstip wijzigen.

- 1
 

  
 Functie



1 KIESCODES >
- 2
 

62--WIJZIGEN >
- 3
 

  
 Start

01--ZND
- 4
 

De eerste opdracht uit het geheugen verschijnt in het display. Kies met behulp van  of  het opdrachtnummer dat u wilt wijzigen. Druk eventueel eerst een berichtenlijst af (zie pagina 33).

02--ZND
- 5
 

  
 Functie  
 Zowel het faxnummer als het tijdstip is gewist. Voer het nieuwe faxnummer in.

VOER NUMMER IN
- 6
 

  
 Functie  
 Voer het nieuwe tijdstip van verzending in.

VOER TIJDS TIP IN
- 7
 

  
 Functie  
 De gegevens zijn gewijzigd.

#### Berichten wissen

Berichten die in het geheugen staan en die u niet meer hoeft te verzenden, kunt u wissen.

- 1
 

  
 Functie

1 KIESCODES >



- 2
 



63--WISSEN >
- 3
 



01-- AF-Z
- 4
 

De eerste opdracht uit het geheugen verschijnt in het display. Kies met behulp van  of  het opdrachtnummer dat u wilt wissen. Druk eventueel eerst een berichtenlijst af (zie pagina 35).
- 5
 



BEVESTIG WISSEN

DRUK OP <START>
- 6
 



Het geselecteerde bericht is gewist.

### Berichten afdrukken

Een bericht in het geheugen dat klaarstaat voor uitgestelde verzending of om te worden afgeroepen, kan ook worden afgedrukt.

- 1
 





Plaats een vel afdrudpapier.
- 2
 



1 KIESCODES >
- 3
 

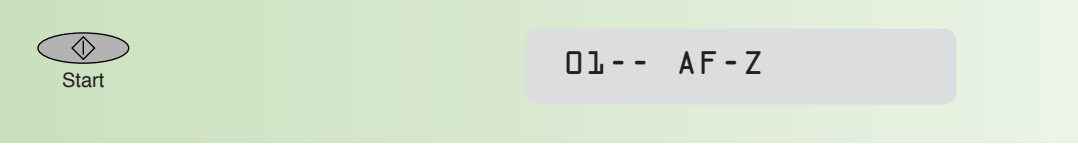



64 BER AFDRUK >

- 4
- 
- Start
- 01-- AF-Z
- 5
- De eerste opdracht uit het geheugen verschijnt in het display. Kies met behulp van  of  het opdrachtnummer dat u wilt afdrukken. Druk eventueel eerst een berichtenlijst af (zie pagina 35).
- 6
- 
- Start
- Het bericht wordt afgedrukt.
- AFDRUKKEN

#### Opdracht direct uitvoeren

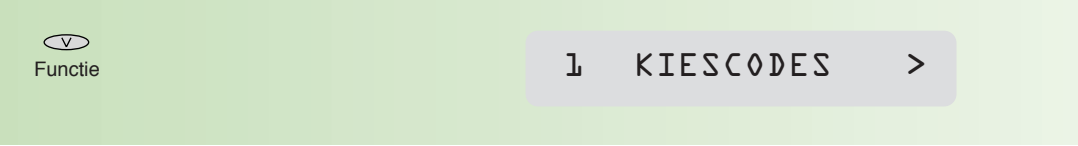
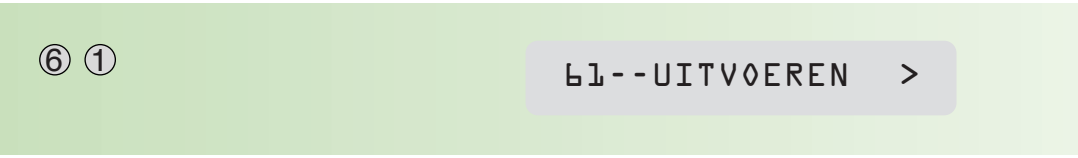
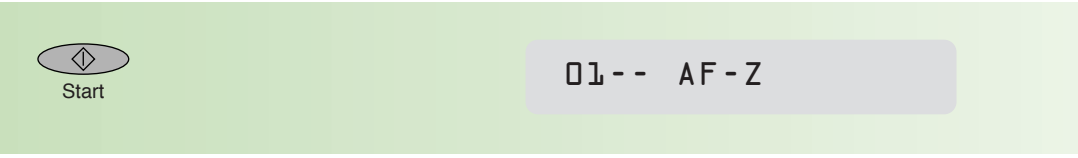
Een opdracht in het geheugen voor uitgestelde verzending en uitgesteld afroepen, kan ook direct worden uitgevoerd.

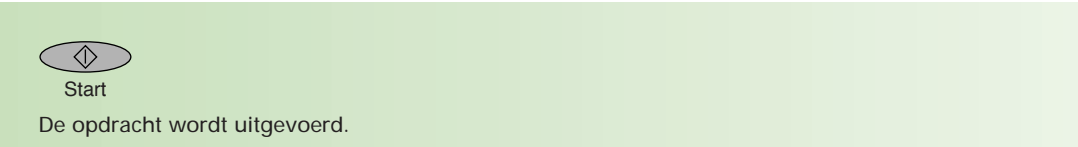
- 1
- 
- Functie
- 1 KIESCODES >
- 2
- 
- 6 1
- 61--UITVOEREN >
- 3
- 
- Start
- 01-- AF-Z
- 4
- De eerste opdracht uit het geheugen verschijnt in het display. Kies met behulp van  of  het opdrachtnummer dat u wilt uitvoeren. Druk eventueel eerst een berichtenlijst af (zie pagina 35).
- 5
- 
- Start
- De opdracht wordt uitgevoerd.

## 2.5. Fax: journaal

De Mississippi houdt van iedere communicatie gegevens bij. Om papier en afdrukrol te sparen, worden de journalen niet automatisch afgedrukt. Dat is ook niet nodig, want standaard drukt de Mississippi bij een fout in de verzending, een enkelvoudig journaal met foutmelding af. Als er geen enkelvoudig journaal wordt afgedrukt, is het bericht goed verzonden.

### Enkelvoudig journaal

De Mississippi biedt de mogelijkheid om na elk verzonden faxbericht een zendjournaal af te drukken. Geeft u hier de voorkeur aan dan kunt u deze functie aanzetten (zie bijlage A, pagina 64, functie 34). Wanneer u bij één verzonden bericht prijs stelt op een zendjournaal, kunt u alleen voor dat bericht een zendjournaal afdrukken.

1 Plaats een vel afdrukpapier.

2  Functie ↓ KIESCODES >

3 5 5 55 ENKELV JOURN>

4  Start  
Het journaal wordt afgedrukt. AFDRUKKEN  
ENKELV JOURNAAL

**\*\*\* ENKELVOUDIG JOURNAAL \*\*\***

Naam : P BOIN Nr.: +31 35 1234567 Datum: 12-06-99 12-23

1	Datum/Tijd	12-06 12:22
2	Gekozen nummer	0701234567
3	Bestemming	+31 70 1234567
4	Tijd	0' 11"
5	Res.	STD
6	Pag's	0
7	Status	Correct

*N.B.: Uitleg vindt u op de volgende pagina.*



- ① op welke datum/tijdstip vond verzending plaats
- ② het nummer dat door de Mississippi is gekozen
- ③ naar welk faxnummer is het bericht verzonden/afgeroepen (dit is de internationale notatie van het faxnummer dat in het ontvangende faxapparaat staat geprogrammeerd)
- ④ hoelang heeft de verzending geduurd in minuten' en seconden"
- ⑤ op welke resolutie is het bericht verzonden
- ⑥ hoeveel pagina's zijn verzonden
- ⑦ is de verzending goed verlopen of is er een fout opgetreden

### Groot journaal

Desgewenst kunt u een overzicht afdrukken van de laatste 30 verzonden en ontvangen berichten (een groot journaal).

1 Plaats een vel afdrudpapier.

2  Functie

1 KIESCODES >

3 ⑤ ②

52 JOURNALEN

4  Start  
Het journaal wordt afgedrukt.

AFDRUKKEN

JOURNALEN

**\*\*\* JOURNALEN \*\*\***

Naam : P BOIN                      Nr. : +31 35 1234567                      Datum: 12-06-99 12-24

**ZENDEN**

Datum/Tijd	Bestemming	Res.	Pag's	Tijd	Status	Opmerking
12-06 14:02	31 70 1234567	FIJN	1	0'50"	Correct	
12-06 14:04	31 70 1234567	STD	0	0'44"	Code 07	Afgebroken
12-06 14:14	1234567		0	0'00"	Code 01	Bezet of geen antwoord
12-06 14:17	0701234567		0	0'00"	Code 03	Verbroken,gebr.

①                      ②                      ③                      ④                      ⑤                      ⑥                      ⑦

Datum/Tijd	Bestemming	Res.	Pag's	Tijd	Status	Opmerking
13-06 16:39	31 70 1234567	STD	2	1'00"	Correct	
13-06 16:43	31 70 1234567	FIJN	1	0'51"	Correct	
13-06 17:40			0	0'41"	Code 07	Afgebroken

- ① op welke datum/tijdstip vond verzending/ontvangst plaats
- ② naar welke bestemming is een bericht verzonden/van welke bestemming is een bericht ontvangen
- ③ op welke resolutie is het bericht verzonden/ontvangen
- ④ hoeveel pagina's zijn verzonden/ontvangen
- ⑤ hoelang heeft de verzending/ontvangst geduurd in minuten' en seconden"
- ⑥ is de verzending/ontvangst goed verlopen, zo niet, welke fout is opgetreden. Voor een overzicht van de informatie/ foutcodes, zie hoofdstuk 3.3, pagina 48.
- ⑦ uitleg over de soort fout (zie ⑥) of soort communicatie

*N.B.: Indien in deze kolom 'Spraak comm.' staat, betekent dit dat na verzending van het faxbericht een telefoongesprek tot stand is gebracht.*

## 2.6. Wekker



De Mississippi heeft de mogelijkheid om op een door u ingesteld tijdstip een signaal te laten horen. Bijvoorbeeld als u eraan wilt worden herinnerd dat u op een bepaald tijdstip een afspraak hebt.

Wekker inschakelen

- 1
 

  
 Functie

1 KIESCODES >
- 2
 





81--WEKKER >
- 3
 

  
 Start

AAN >
- 4
 

  
 Start

VOER TIJDSTIP IN  
 11--45      .1-45
- 5
 

Voer het tijdstip in waarop u wilt worden  
 gewaarschuwd, bijvoorbeeld:  
   

11--45      12--30
- 6
 

  
 Start  
  
 De Mississippi keert terug naar de stan-  
 daard-displaymelding. Rechts verschijnt  
 het symbooltje van een zandloper (X).

12 JUN 11--45X

Op het ingevoerde tijdstip geeft de Mississippi een signaal. U schakelt dit uit door te drukken op:



Hierna wordt de wekkerfunctie uitgeschakeld en kunt u opnieuw een tijd invoeren. Ook kunt u de wekkerfunctie voortijdig zelf uitschakelen.

Wekker uitschakelen

1

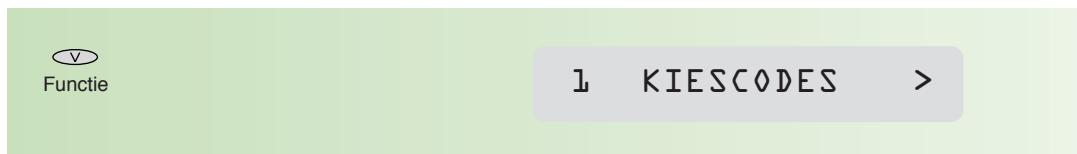

2

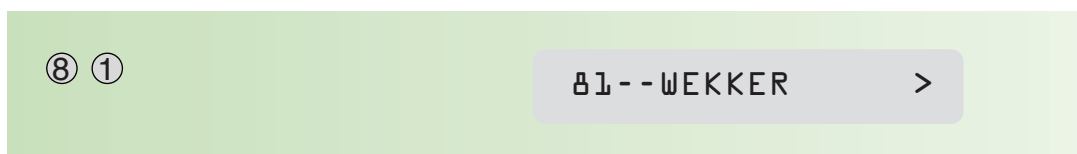

3



4

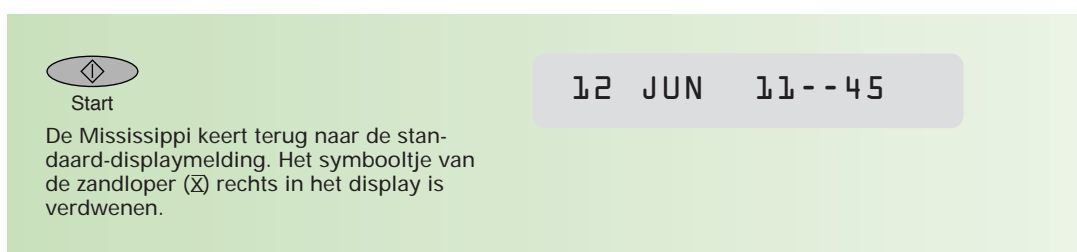

## 3.1. Afdrukrol en afdrukkaart vervangen

De Mississippi drukt op normaal papier de berichten af door middel van het zogenaamde thermal transfersysteem. Hierbij wordt een afdrukrol met een inktfilm gebruikt die wordt verwarmd. Als de afdrukrol op is, verschijnt in het display de melding 'VERVANG AFDRUKROL'. U kunt dan niets meer afdrukken tot de rol is vervangen. Afhankelijk van de hoeveelheid vrij geheugen, kunt u nog ongeveer 20 pagina's in het documentgeheugen ontvangen

Zo vervangt u de afdrukrol:

- 1 Open de voorzijde van de Mississippi.



- 2 Open vervolgens de achterzijde van de Mississippi door de groene vergrendelingen (A) naar achter te duwen.

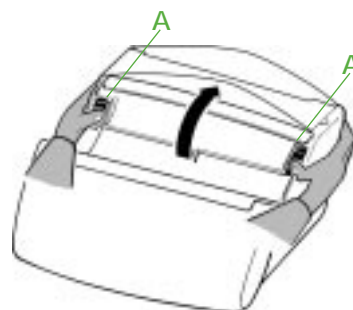

- 3 Verwijder de oude afdrukrol. Haal eerst de achterste spoel (met de grote houders) uit het faxapparaat door deze naar rechts tegen de veer te duwen en vervolgens naar boven te trekken. Verwijder nu de kleine spoel.



- 4 Pak de nieuwe rol uit de verpakking. De plakstrip (B) die de twee spoelen aan elkaar verbindt, nog niet verwijderen!

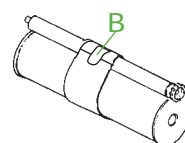

- 5 Plaats de grote spoel op de achterste as. Druk de spoel eerst rechts (tegen de veer) op haar plaats en vervolgens links.



- 6 Verwijder de plakstrip en het schuimplastic van de afdrukrol.



- 7 Leg de kleine spoel in de uitsparing voor de grote rol. Het tandwiel komt rechts.

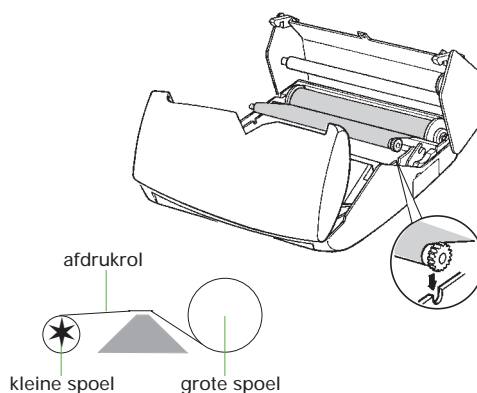

- 8 Open het groene klepje waarachter zich de afdrukkaart bevindt en verwijder de oude afdrukkaart.

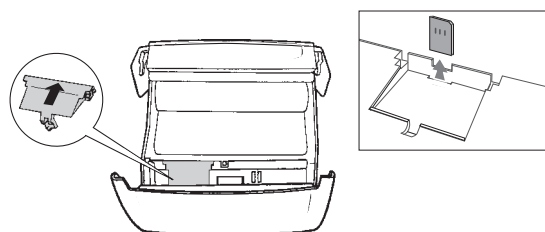

- 9 Druk de bijgeleverde afdrukkaart uit de grote kaart en plaats hem als aangegeven in de illustratie. (Schuine hoekje rechtsboven en afbeelding naar voren.) Sluit het klepje.

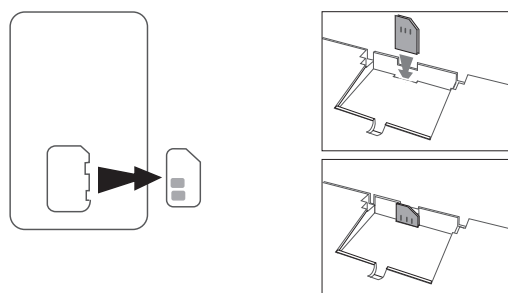

- 10 Sluit de achterzijde van de Mississippi. Druk aan beide zijden van de klep totdat deze klikt. Sluit de voorzijde.

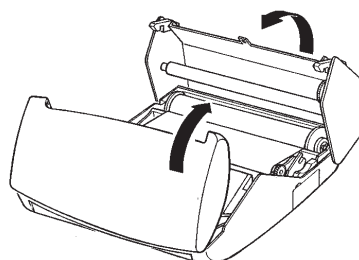

- 11  De afdrukrol valt onder klein chemisch afval. Deponeer deze in de chemobox of bied hem aan bij de plaatselijke afvalstoffendienst.

## 3.2. Problemen oplossen

U zult weinig problemen tegenkomen bij het gebruik van de Mississippi. Kleine problemen kunt u in de meeste gevallen zelf oplossen.

### Foutindicatie

De Mississippi geeft een waarschuwing in het display om u attent te maken op een instelling of probleem.

Melodie belsignaal (functie 27) staat ingesteld op niet-hoorbaar. Als de ontvangstmode staat ingesteld op Tel, knippert het pijltje erboven.



### Vastgelopen document/afdrukpapier

Als het te verzenden document of het afdrukpapier vastloopt in het toestel, ziet u in het display VERWIJDER DOCUMENT. Vastgelopen documenten en afdrukpapier verwijdert u eenvoudig door de kleppen van de Mississippi te openen.

- 1 Open de voorzijde van de Mississippi.



- 2 Open vervolgens de achterzijde van de Mississippi door de groene vergrendelingen (A) naar achter te duwen.

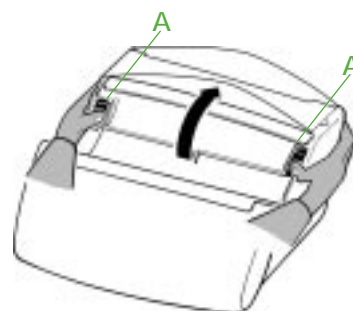

- 3 Verwijder het vastgelopen document of het afdrukpapier.

- 4 Sluit de achterzijde van de Mississippi. Druk aan beide zijden van de klep totdat deze klikt. Sluit de voorzijde.

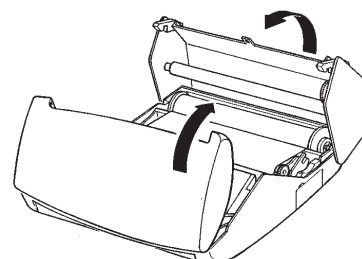

## Overige meldingen

De kap van het printergedeelte is niet (goed) gesloten:

Sluit deze door aan beide zijden van de klep te drukken tot deze klikt. Sluit de voorzijde.

Plaats zonodig papier in de papierinvoer.

KAP PRINTER OPEN

De printertemperatuur is te hoog:

Dit wordt waarschijnlijk veroorzaakt door een afdruk met veel zwart. Wacht een paar minuten totdat de printer is afgekoeld.

PRINTER TE HEET

Afdrukrol is op of niet geplaatst:

Vervang of plaats de afdrukrol volgens de instructies in hoofdstuk 3.1. op pagina 44.

VERV AFDRUKROL

De afdrukkaart ontbreekt:

De afdrukkaart is niet (goed) geplaatst.

Plaats de afdrukkaart volgens de instructies in hoofdstuk 3.1 vanaf pagina 44.

GEEN AFDRUKKAART



### 3.3. Overzicht informatie/foutcodes, melden van storingen

Er kunnen zich situaties voordoen waarbij een " foutbericht" wordt afgedrukt, of waarbij in het enkelvoudig journaal een foutcode te lezen is. De meestgebruikte foutcodes staan hieronder vermeld met daarbij een mogelijke oplossing.

CODE	BETEKENIS	WAT TE DOEN?
01	Ontvanger reageerde niet of communicatiefout.	<ol style="list-style-type: none"> <li>1. Neem contact op met de ontvanger.</li> <li>2. Voer document opnieuw in en verzend nogmaals.</li> </ol>
03	U hebt op STOP gedrukt tijdens de communicatie.	
04	Onjuiste verkorte kiescode of naamtoets.	Controleer het nummer.
05	Document niet goed ingevoerd.	<ol style="list-style-type: none"> <li>1. Verwijder vastgelopen document.</li> <li>2. Voer het document opnieuw in.</li> </ol>
06	Printerfout: bij ontvangst van een faxbericht wordt het afdrudpapier niet goed doorgevoerd.	<ol style="list-style-type: none"> <li>1. Verwijder vastgelopen afdrudpapier.</li> <li>2. Plaats (op)nieuw afdrudpapier.</li> </ol>
07	Communicatiefout.	Neem contact op met de ontvanger en probeer opnieuw.
08	Document waarschijnlijk niet goed aangekomen.	Neem contact op met de ontvanger.
0A	Afroepen (polling) niet mogelijk.	Neem contact op met de ontvanger.
0B	Aantal verzonden pagina's is ongelijk aan het door u ingetoetste aantal pagina's.	Controleer het aantal pagina's.
13	Geheugen vol. Ontvangst niet mogelijk.	Maak het geheugen vrij door faxberichten af te drukken (zie pagina 17) en/of documenten te verwijderen uit het geheugen (zie pagina 36).

#### Melden van storingen

Als u het probleem niet kunt verhelpen, kunt u de internet-site van de GebruikService van KPN Telecom raadplegen: <http://www.gebruikservice.kpn-telecom.nl>. Of u kunt bellen met de GebruikService van KPN Telecom, telefoonnummer 0900-8642 (niet gratis). U kunt ook met het toestel en bijbehorende onderdelen naar het verkooppunt gaan. Neem het ingevulde garantiebewijs en de aankoopbon mee als het toestel nog onder de garantie valt.

Als u door een storing op de buitenlijn niet kunt bellen of gebeld kunt worden, kunt u via een andere telefoonaansluiting bellen met 0800-0407 (gratis) of naar Primafoon of Business Center gaan.

### 3.4. Aanschaffen van verbruiksartikelen, aansluitmateriaal en opties

Om een goede werking van uw Mississippi te waarborgen, dient u uitsluitend gebruik te maken van de verbruiksartikelen en het aansluitmateriaal die door KPN Telecom worden verkocht. Onderstaande (verbruiks)artikelen zijn verkrijgbaar bij: Business Center, Primafoon en de officiële KPN Telecomfax-dealer

- een pakket van 250 vel speciaal afdruppapier en een afdruprol inclusief afdrupkaart (voor ongeveer 230 afdruppen)
- alleen een losse afdruprol inclusief afdrupkaart (voor ongeveer 230 afdruppen)
- gewoon kopieerpapier
- plastic documenthouder
- aansluitmateriaal voor het aansluiten van de Mississippi in combinatie met een of meer telefoontoestellen

Ook kunt u deze verbruiksartikelen bestellen via het gratis telefoonnummer 0800-0402 of via het gratis faxnummer 0800-0462.

Behalve de gewenste aantallen dient u het incasso- en verzendadres te vermelden.

Uiteraard kunt u op de hierboven vermelde faxnummers vrijblijvend prijsopgave vragen voor de levering van de genoemde artikelen.



## 4.1. De Mississippi aansluiten

Begin met het bepalen van een geschikte plaats voor het apparaat. Let daarbij op het volgende:

- Plaats de Mississippi niet in de buurt van verwarming of airconditioning.
- Stel de Mississippi niet bloot aan rechtstreeks zonlicht.
- Plaats het faxapparaat op een horizontaal vlak en laat ten minste 10 centimeter vrije ruimte tussen de Mississippi en andere voorwerpen.
- Voorkom dat de ventilatieopeningen worden geblokkeerd.

1 Plaats de afdrukrol (zie hoofdstuk 3.1, pagina 44).

2 **Netsnoer**  
Voor aansluiting op het elektriciteitsnet dient u uitsluitend bijgeleverde net-adapter te gebruiken. Plaats de ministekker aan de linkerzijde van de Mississippi.



3 Steek de stekker in het stopcontact.

CONTROLEER DATUM

4 **Telefoonsnoer**  
Steek het uiteinde van het telefoonsnoer in de ingang 'Line' aan de linkerzijde van de fax. Wacht met het aansluiten van de Mississippi op het telefoonnet tot u klaar bent met installeren. Dit voorkomt dat u wordt onderbroken door binnenkomende oproepen tijdens installatie en programmeren.



## 4.2. De Mississippi in combinatie met telefoontoestel(len)

U kunt een telefoontoestel rechtstreeks aansluiten op het aansluitpunt van de Mississippi (serieel). Daarnaast kunt u een of meer toestellen aansluiten op dezelfde telefoonlijn (parallel). Voor aansluitmateriaal en advies over het aansluiten, zie hoofdstuk 3.4, pagina 50. Het aantal toestellen dat tegelijk op één lijn kan worden aangesloten, hangt af van de zogenaamde aansluitfactor.

### Maximumaantal toestellen

Om te bepalen hoeveel toestellen op één aansluiting kunnen worden aangesloten, heeft KPN Telecom het begrip aansluitfactor ingevoerd. Op elk door het Ministerie van Verkeer en Waterstaat goedgekeurd telefoontoestel, antwoordapparaat, faxapparaat enzovoort, zit een blauwe toelatingssticker. Hierop staat de aansluitfactor vermeld. Voor de Mississippi bedraagt deze 1.

Als u de aansluitfactoren van de verschillende apparaten op één telefoonlijn bij elkaar optelt, mag de som niet meer dan 5 bedragen. Is de som hoger dan 5, dan kunnen er problemen optreden, met name bij het belsignaal.

De Mississippi in combinatie met een telefoontoestel (serieel)

Sluit het telefoonsnoer van uw telefoon-toestel rechtstreeks aan op het aansluitpunt van de Mississippi.

Stel het faxapparaat in op een van onderstaande ontvangstmogelijkheden.



### 1) Handmatige ontvangst

Zet de Mississippi in de stand TEL. In deze stand moet u elke oproep zelf beantwoorden. Betreft het een telefoonoproep, dan kunt u gewoon een gesprek voeren. Gaat het om een faxoproep (u hoort elke 4 seconden een signaal), dan zal de Mississippi de oproep automatisch overnemen. Leg in dat geval de hoorn op de haak. In het display verschijnt dan: ONTVANGEN.

### 2) Automatische ontvangst door de fax

Zet de Mississippi in de stand FAX. Bij een oproep zal de Mississippi deze na 5 belsignalen (standaardinstelling) beantwoorden en direct de faxontvangst starten. U kunt binnen de 5 belsignalen zelf de oproep beantwoorden op het aangesloten telefoon-toestel. Betreft het een faxbericht, dan start de Mississippi automatisch de faxontvangst. Bij een telefoonoproep kunt u normaal een gesprek voeren.

In beide gevallen geldt: blijft het stil op de lijn, dan kunt u te maken hebben met een faxapparaat dat geen faxsignalen (calling tone) uitzendt. In dat geval dient u handmatig de faxontvangst te starten door te drukken op: .

Start

Toestel(len) parallel aansluiten op dezelfde telefoonlijn

Hierbij gelden dezelfde instellingen als voor het rechtstreeks aansluiten van een telefoon-toestel op de Mississippi. U moet echter rekening houden met het volgende:

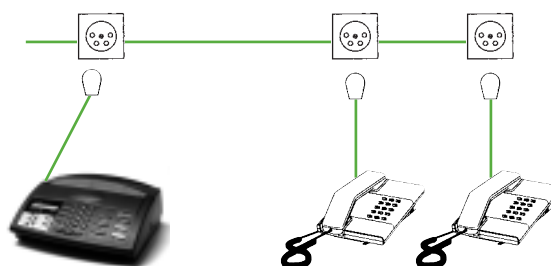

- Als u de oproep beantwoordt op een aangesloten telefoontoestel en het betreft een faxoproep, dan kunt u de ontvangst van het faxbericht starten door, op het aangesloten telefoontoestel, te drukken op: **# 7**.
- De Mississippi neemt de oproep over en zal de faxontvangst starten.
- Leg de hoorn op de haak.

*N.B.: Sluit bij voorkeur een extra telefoontoestel serieel aan. Bij parallelle aansluiting kan de verzending/ontvangst worden verstoord als met een parallel aangesloten toestel wordt geprobeerd te telefoneren.*

Na telefoongesprek een faxbericht verzenden of ontvangen

Verzenden

- 1 Voer de eerste pagina van het document in. **DOCUMENT GEREED**
- 2 Vraag uw gesprekspartner om de fax-ontvangst te starten door op de START-toets van zijn faxapparaat te drukken.
- 3 Druk op:  Start **ZENDEN**
- 4 Leg de hoorn op de haak.

Ontvangen

- 1 Als uw gesprekspartner een faxbericht wil versturen, druk dan op:  Start **ONTVANGEN**
- 2 Leg de hoorn op de haak.

## 4.3. De Mississippi in combinatie met een antwoordapparaat

U kunt de Mississippi gebruiken in combinatie met een antwoordapparaat. Dat moet rechtstreeks op de connector aan de linkerzijde van de Mississippi (serieel) worden aangesloten.

### Instellingen

Zet de Mississippi in de stand FAX. Standaard is het aantal belsignalen voor beantwoording door de Mississippi ingesteld op 5. Wij adviseren u deze waarde niet te wijzigen en zeker niet te verlagen!

Stel het aantal belsignalen van het antwoordapparaat lager in dan 5. Een inkomende oproep wordt door het antwoordapparaat aangenomen.

De meldtekst van uw antwoordapparaat wordt uitgezonden waarna een boodschap ingesproken kan worden. De Mississippi 'luistert' ondertussen mee. Worden er faxsignalen ontvangen dan neemt de Mississippi de oproep over en start de faxontvangst.



*N.B.: Raadpleeg hoofdstuk 4.2. (pagina 53) als u een of meer telefoontoestellen op dezelfde telefoonlijn wilt aansluiten.*

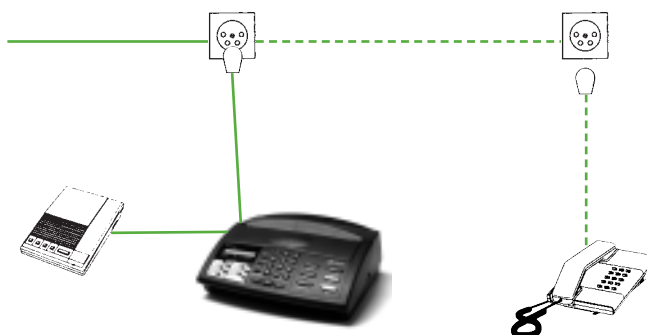



## 4.4. De Mississippi in combinatie met een bedrijfs- of huistelefooncentrale

U kunt de Mississippi opnemen in uw interne telefoonnetwerk op de wijze zoals getoond in de illustratie hiernaast.

### Instellingen

Zet de Mississippi in de stand FAX.

Standaard is het aantal belsegnalen voor beantwoording door de Mississippi ingesteld op 5. Wij adviseren u deze waarde niet te wijzigen en zeker niet te verlagen!

Beantwoord binnen 5 belsegnalen elke inkomende oproep op de Mississippi of op een van de aangesloten telefoontoestellen.

Betreft de oproep een faxbericht, druk dan op  .

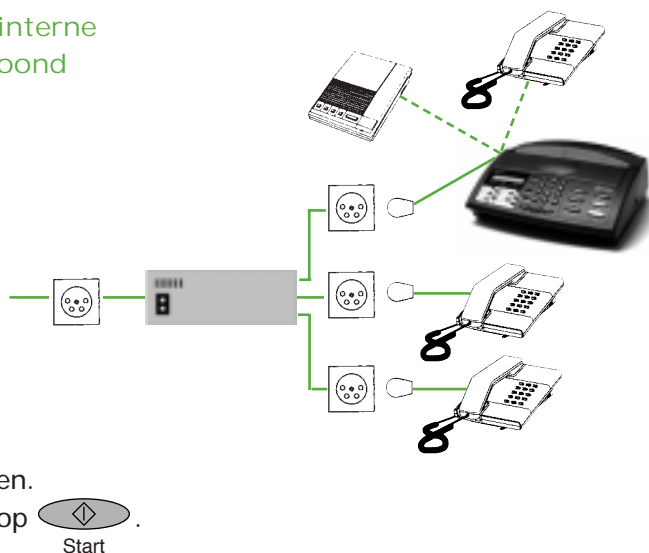

Hebt u de oproep aangenomen op een van de aangesloten telefoontoestellen, verbind de oproep dan volgens de doorverbindingmethode van uw centrale, door naar de Mississippi. Als u niet binnen 5 belsegnalen de oproep beantwoordt, start de Mississippi de faxontvangst.

### Opmerking:

Sluit een antwoordapparaat rechtstreeks aan op het extra aansluitpunt van Mississippi (zie hoofdstuk 4.3., pagina 55).

### Nummers kiezen

Houd er bij het kiezen van faxnummers rekening mee dat eerst een buitenlijn wordt gekozen, gevolgd door een pauze. Een pauze kiest u met



Flash

in het display verschijnt een "/".







0/070123.

Ook bij het programmeren van verkorte kiescodes en naamtoetsen begint u met een buitenlijn.

*N.B.: Welk cijfer u moet kiezen voor een buitenlijn is afhankelijk van uw telefooncentrale. Meestal is dit een 0. Raadpleeg hiervoor de handleiding van uw telefooncentrale.*

### Automatisch buitenlijn kiezen (functie 84)

U kunt de Mississippi zo instellen, dat deze automatisch een buitenlijn kiest, gevolgd door een kiespauze (flash). Tevens kunt u aangeven wanneer de buitenlijn gekozen dient te worden. Het wel of niet kiezen van een buitenlijn hangt af van de lengte van het gekozen telefoon/ faxnummer. Kiest u bijvoorbeeld een intern telefoonnummer met 3 cijfers, dan kunt u bepalen dat als het gekozen nummer uit minimaal 4 cijfers bestaat, de Mississippi automatisch een buitenlijn kiest. Maakt u gebruik van deze functie, dan hoeft u niet voor elk (opgeslagen) nummer een 0 en een pauze (flash) in te voeren.

- 1  Functie 1 KIESCODES >
- 2 ⑧ ④ 84-NR·BUITENLYN>
- 3  Start NEE >
- 4  JA >
- 5  Start VOER NUMMER IN
- 6 Toets het nummer van de buitenlijn in,  
bijvoorbeeld:  
① 0
- 7  Start NUMMER LENGTE
- 8 Bepaal uit hoeveel cijfers het telefoon/  
faxnummer minimaal moet bestaan  
(standaard: 6) alvorens de ingevoerde  
buitenlijn wordt gekozen, bijvoorbeeld:  
④ 4
- 9  Start

*N.B.: Wilt u reeds eerder ingevoerde gegevens wijzigen, dan moet u deze eerst wissen met: .*

## 4.5. Volume luidspreker

U kunt het volume van de ingebouwde luidspreker tijdelijk aanpassen.

1



LUIDSPREKER

2

Met



verlaagt u het volume, met



verhoogt u het volume.

3

Na het verbreken van de verbinding of door te drukken op





wordt het volume van de luidspreker teruggebracht naar de standaardinstelling.

## 4.6. Belsignaal

Voor het belsignaal kunt u kiezen uit verschillende melodieën. Ook de sterkte van het signaal is instelbaar.

- 1
 



1 KIESCODES >
- 2
 



27--MELODIE >
- 3
 

MELODIE NR 1
- 4
 

Druk op  totdat u de gewenste melodie hoort.

MELODIE NR 1  
MELODIE NR 2  
MELODIE NR 3  
MELODIE NR 4  
BEL NIET HOORB
- 5
 

Kies met  en  de gewenste sterkte van het belsignaal.
- 6
 



*N.B.: Bij de keuze BEL NIET HOORB hoort u geen signaal. Hebt u de ontvangstmode ingesteld op Tel (het pijltje erboven knippert), dan verschijnt bij een binnenkomende oproep in het display: INKOMENDE OPROEP.*

## 4.7. Noodzakelijke instellingen

De Mississippi heeft een aantal basisfuncties die u eenmalig moet instellen. Het gaat daarbij om de datum en tijd, uw naam en uw fax/telefoonnummer. De ontvanger van een document kan hieraan zien dat het van u afkomstig is. Wanneer zich een stroomonderbreking voordoet, zorgt een flashgeheugen ervoor dat de gegevens -met uitzondering van datum/tijd- worden vastgehouden.

### Datum en tijd instellen

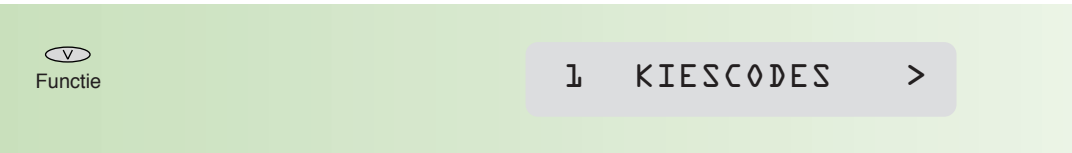
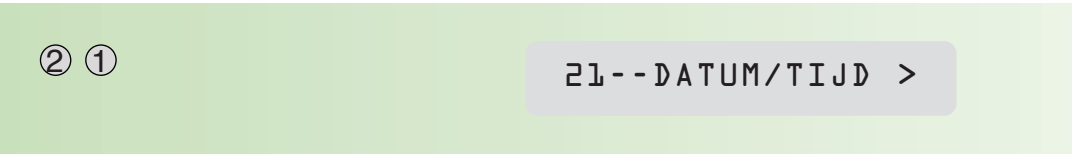
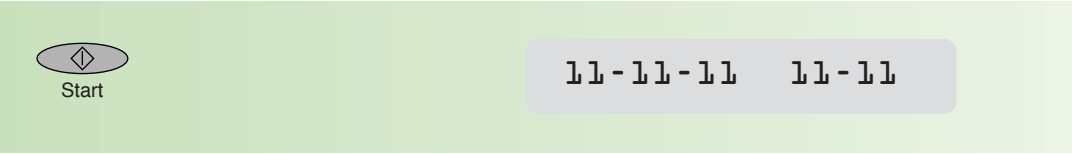
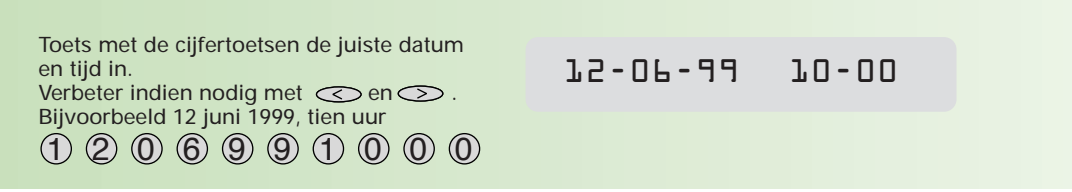
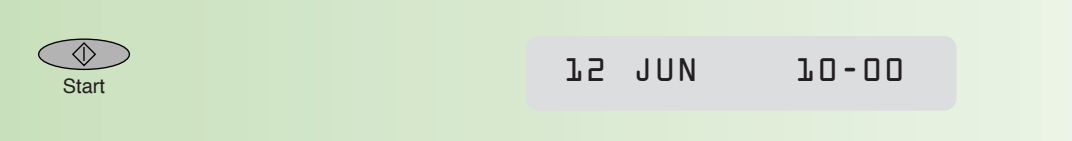
- 1
 
- 2
 
- 3
 
- 4
 
- 5
 

### Telefoon/faxnummer instellen

Het telefoon/faxnummer dat u instelt is de internationale notatie van het nummer (ID) waarop de Mississippi is aangesloten. Het internationale telefoon/faxnummer bestaat uit 11 cijfers, voorafgegaan door een +. Het is als volgt opgebouwd:

plusteken (+)  
 landnummer (31)  
 netnummer zònder 0 (b.v. 70)  
 abonneenummer (b.v. 1234567)

Dit nummer wordt tijdens elke communicatie aan de zendende of ontvangende fax meegedeeld, zodat het in het display en/of journaal kan worden afgedrukt. Tevens wordt het ID boven aan iedere pagina afgedrukt. Het ID kan uit maximaal 20 cijfers bestaan.

- 1
 

1 KIESCODES >
- 2
 

② ②
22 NUMMER >
- 3
 



Start
- 4
 

Toets met de cijfertoetsen het telefoonnummer in. Een +teken voor het telefoonnummer krijgt u door te drukken op:

⊛

Met > krijgt u een spatie in het telefoonnummer, bijvoorbeeld:

⊛ ③ ① > ⑦ ① > ① ...

Met < wist u een verkeerd ingevoerd teken.

+31 70 1234567
- 5
 



Start

#### Naam instellen

Uw naam wordt bij de ontvanger boven aan iedere ontvangen pagina afgedrukt. Hierdoor kan de ontvanger zien van wie het faxbericht afkomstig is. De naam mag uit maximaal 20 tekens bestaan.

- 1
 

1 KIESCODES >
- 2
 

② ③
23 - -NAAM >
- 3
 



Start

4

Voer met behulp van de naamtoetsen de naam in.

P B0IN

Met  wist u een verkeerd ingevoerd karakter.





### Letters invoeren









Onder elke naamtoets schuilen enkele letters. Zo kunt u met behulp van naamtoets 2 de letters D, E, F en het cijfer 2 intoetsen. U kunt de letters na elkaar intoetsen. Als u 2 opeenvolgende letters gebruikt die onder één naamtoets staan, bijvoorbeeld 'DE', dan moet u na het intoetsen van de letter 'D' eerst op  drukken voor u de 'E' kunt intoetsen.

Voor het invoeren van een spatie drukt u tweemaal op .

Met  wist u een foutief ingevoerd karakter.

Voorbeeld, invoeren van: KPN TELECOM

toets	JKL 4 	PQR 6 	 5 MNO		
aantal maal indrukken	(2x)	(1x)	(2x)	(1x)	(1x)
resultaat	K	P	N	(volgende positie)	(spatie)

toets	 7 STU	DEF 2 	JKL 4 	DEF 2 	 1 ABC	 5 MNO		 5 MNO
aantal maal indrukken	(2x)	(2x)	(3x)	(2x)	(3x)	(3x)	(1x)	(1x)
resultaat	T	E	L	E	C	O	(volgende positie)	M

5



### Overzicht instellingen afdrukken

Om de gegevens die u hebt ingevoerd te controleren, kunt u een overzicht afdrukken.

Hierin staan alle instellingen van de Mississippi op een rijtje. U drukt dit overzicht als volgt af (zie ook pagina 66):

1

Plaats een vel afdrukpapier.

2

 Functie

↓ KIESCODES >

3

⑤ ④

54--INSTELLINGEN>

4

Start

AFDRUKKEN

INSTELLINGEN



# Bijlage A: Functies en instellingen

Een aantal standaardinstellingen van de Mississippi kunt u wijzigen. Hieronder staat een overzicht met de verschillende instellingen.

## Toegang tot instellingen

1  Functie 1 KIESCODES >

2 Toets het tweecijferige nummer van de parameter in (zie overzicht hieronder), bijvoorbeeld: 26 26--BELSIGNALEN

3  Start 4

4 Kies met  de juiste instelling bij de parameter of toets met de cijfer-toetsen een waarde in, bijvoorbeeld: 3 3

5  Start 12 JUN 10--05

## Overzicht functies en instellingen

Functie-nummer	Displaymelding	Omschrijving	Uitleg	Waarden	Zie pag
<b>1</b>	<b>ALGEMEEN</b>				
1	KIESCODES	Geprogrammeerde verkorte kiescodes	Voor het opslaan van faxnummers en namen onder een toetscombinatie (maximaal 50).		22
<b>2</b>	<b>INSTELLINGEN</b>				
21	DATUM/TIJD	Datum en tijd instellen	Tijd en datum instellen/wijzigen.		60
22	NUMMER	Uw telefoonnummer invoeren	De internationale notering van uw telefoon/ faxnummer invoeren/wijzigen (elfcijferig).		60
23	NAAM	Uw naam	Uw (bedrijfs)naam invoeren/wijzigen.		61
24	SOORT CENTR	Geef aan of de Mississippi op het openbare net is aangesloten	Verander deze instelling alleen als de Mississippi is aangesloten op een bedrijfs- of huistelefooncentrale én de Mississippi niet reageert op belsignaal en/of kiestoon.	openbare net/ bedr comm centr	
26	BELSIGNALEN	Aantal belsignalen	Geef aan na hoe veel belsignalen de Mississippi een oproep moet beantwoorden. Dit geldt alleen in de stand FAX.	2 t/m 9 (standaard: 5)	
27	MELODIE	Keuze belsignaal	Kies een van de 4 verschillende belsignalen of geen belsignaal. Kiest u voor 'bel niet hoorbaar' dan bent u -in principe- onbereikbaar (u hoort tenslotte geen belsignaal). Bij een telefoonoproep knippert het driehoekje boven Tel.	melodienr. 1 t/m 4	59

Functie-nummer	Displaymelding	Omschrijving	Uitleg	Waarden	Zie pag
<b>3</b>					
<b>FAX</b>					
31	ZENDEN	Uitgesteld zenden	Voer tijdstip en bestemming in wanneer een faxbericht verzonden moet worden.		27
32	AFROEP ONTV	Document (uitgesteld) afroepen bij anderen	Hiermee kan een faxbericht dat klaarligt op een ander faxapparaat, afgeroepen worden.	nummer invoeren eventueel tijdstip	31
33	AFROEP ZEND	Document door anderen bij u af laten roepen	Door deze functie in te stellen en een document klaar te zetten in de documentinvoer kan een ander het document bij u 'weghalen'.		33
34	ENKELV JOURN	Type zendjournaal	Hiermee bepaalt u of de Mississippi na elk verzonden bericht een zendjournaal afdruckt: INDIEN MISLUKT een zendjournaal afdrukken als verzending mislukt is. GEEN JOURNAAL nooit een zendjournaal afdrukken. WEL JOURNAAL na elke verzending een zendjournaal afdrukken.	indien mislukt/geen journaal/wel journaal	39
<b>5</b>					
<b>AFDRUKKEN</b>					
51	HELPFUNCTIE	Overzicht van de functies en instellingen	Een overzicht van alle beschikbare functies wordt afgedrukt.		8
52	JOURNALEN	Overzicht communicaties	Drukt een overzicht af waarop de zend/ontvangstresultaten staan weergegeven van de laatste 30 communicaties.		40
53	KIESCODES	Overzicht verkorte kiescodes	Drukt een overzicht (naam + fax/telefoonnummer) af van alle ingevoerde verkorte kiescodes.		26
54	INSTELLINGEN	Overzicht ingestelde waarden van functies	Een overzicht van alle beschikbare functies en instellingen wordt afgedrukt.		66
55	ENKELV JOURN	Eenmalig afdrukken van een zendjournaal	Hiermee wordt na het verzenden van een faxbericht, een zendjournaal afgedrukt, ondanks dat het afdrukken van zendjournalen (functie 28) uitstaat.		39
56	AFDRUKKAART	Teller afdrukkaart	De afdrukkaart houdt het aantal afdrukken bij dat met een afdrukrol is gemaakt. Zodra deze op 0% staat, moet u de afdrukrol en -kaart vervangen.		5
<b>6</b>					
<b>OPDRACHTEN</b>					
61	UITVOEREN	Opdracht(en) direct uit laten voeren	Om, bijvoorbeeld, een bericht dat klaarstaat voor uitgestelde verzending direct te verzenden.		38
62	WIJZIGEN	Opdracht(en) wijzigen	Wijzig de bestemming of het tijdstip van verzenden van berichten die voor uitgestelde verzending klaarstaan.		36
63	WISSEN	Opdracht wissen			36
64	BER AFDRUK		Druk een bericht af dat in het geheugen staat opgeslagen.		37
65	OVERZ AFDRUK	Een overzicht afdrukken met opdrachten	Indien er opdrachten voor uitgestelde verzending/afroepen zijn opgeslagen, is het afdrukken van een overzicht handig om te bepalen welke berichten u wilt wijzigen/wissen/uitvoeren (zie functies 61 t/m 63).		35
<b>8</b>					
<b>ANDERE FUNCT</b>					
81	WEKKER	Wekkerfunctie (de)activeren	De Mississippi heeft een wekkerfunctie, waarmee u op een door u ingesteld tijdstip het belsegnal laat overgaan.	uit/aan (tijdstip invoeren)	42
84	NR.BUITENLYN	Automatisch buitenlijn kiezen	Hiermee stelt u in dat de Mississippi een buitenlijn kiest als het door u ingetoetste nummer langer is dan het door u ingegeven aantal cijfers.	nee/ja (nummerlengte standaard: 6)	56
<b>9</b>					
<b>PARAMETERS</b>					
901	ZENDEN KOPR	Instellen of bij de ontvanger een kopregel wordt afgedrukt	In de kopregel worden de volgende gegevens opgenomen: - datum - tijd - uw telefoon/faxnummer (functie 22) - uw naam (functie 23) - paginanummer	ja/nee	
902	ZENDSNELHEID				
905	ONTV SNELH		<b>Deze instellingen dient u niet te wijzigen. Neem, indien er problemen met de communicatie optreden, contact op met KPN Telecom! (Gratis telefoonnummer: 0800-0407.)</b>		
903	ECHO BEV	Echobeveiliging	Bij sommige telefoonverbindingen (satellietverbinding) kan een echo voorkomen. Dit stoort de faxverzending/ontvangst. Hebt u te maken met een slechte verbinding, zet echobeveiliging dan op: ja	nee/ja	
904	AFDRUK KOPR	Bepaal welke kopregel op ontvangen faxberichten wordt afgedrukt	JA kopregel gemaakt door de Mississippi wordt op de ontvangen pagina's afgedrukt. NEE kopregel die door de zender wordt verzonden wordt op de ontvangen pagina's afgedrukt.	ja/nee	
906	VERKLEINEN	Stel in of de Mississippi zelf bepaalt of ontvangen faxberichten verkleind dienen te worden en hoever, of dat de Mississippi een door u in te stellen percentage verkleint.	Bij de instelling automatisch, zal de Mississippi zelf bepalen of en hoe ver een bericht verkleind moet worden. Als u kiest voor vaste verkleining, dient u bij functie 907 in te geven hoever elk te groot faxbericht verkleind wordt.	automatisch/vaste verklein	

907	VERKL FACTOR	Bepaal zelf de verkleiningsfactor voor binnenkomende berichten die groter zijn dan A4-formaat	92 - 100%
908	AANTAL PAG	Geeft het aantal afgedrukte pagina's weer sinds installatie van de Mississippi	Het totaal van ontvangen faxberichten, kopieën en afgedrukte overzichten. U kunt deze functie niet wijzigen.
909	FLASH TIJD		<i>Deze instelling kunt u niet wijzigen.</i>

## Afdrukken overzicht instellingen

De Mississippi kan een overzicht afdrukken van de gemaakte gebruikersinstellingen met hun waarde.

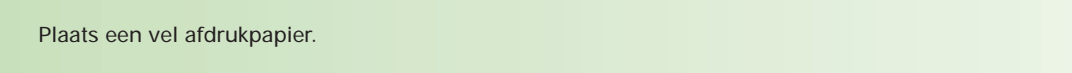
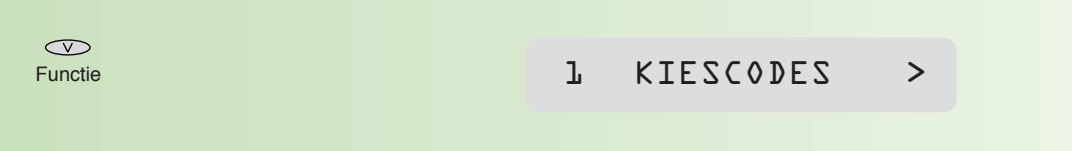
- 1 
- 2 

Funcie KIESCODES >
- 3 

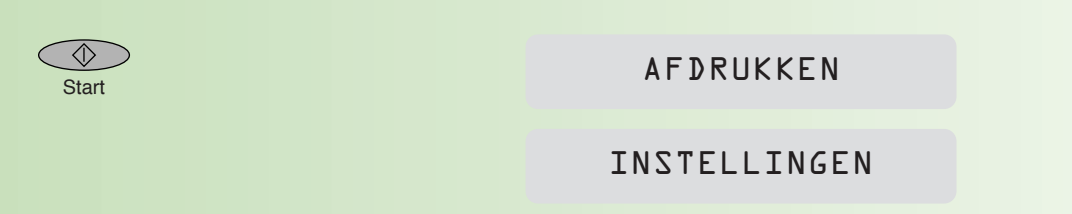
⑤ ④ 54--INSTELLINGEN >
- 4 

Start AFDRUKKEN  
INSTELLINGEN

**\*\* OVERZICHT INSTELLINGEN \*\***

Naam : P BOIN

Nr.: +31 35 1234567

Datum: 12-06-99 12-43

**INSTELLINGEN**

22	NUMMER	+31 35 1234567
23	NAAM	P BOIN
24	SOORT CENTR	OPENBARE NET
26	BELSIGNALEN	4
27	MELODIE	MELODIE NR 3

**FAX**

34	ENKELU JOURN	INDIEN MISLUKT
----	--------------	----------------

**AFDRUKKEN**

56	AFDRUKKAART	45%
----	-------------	-----

**ANDERE FUNCT**

81	WEKKER	UIT
84	NR. BUITENLYN	NEE

Voor een verklaring van de instellingen, zie pagina 64.

## Afdrukken overzicht parameters

De instellingen van functiegroep 9 (parameters) worden niet in het overzicht afgedrukt. Als u hier een afdruk van wilt hebben, kunt u deze op de volgende wijze verkrijgen.

- 1 
- 2 

Functie 1 KIESCODES >
- 3 

9 9 PARAMETERS >
- 4 

Start OVERZ AFDRUK >
- 5 

Start AFDRUKKEN  
INSTELLINGEN

**\*\*\* OVERZICHT INSTELLINGEN \*\*\***

Naam : P BOIN

Nr. : +31 35 1234567

Datum: 12-06-99 12-44

**PARAMETERS**

901	ZENDEN KOPR	JA
902	ZENDSNELHEID	9600 BPS
903	ECHO BEV	NEE
904	AFDRUK KOPR	NEE
905	ONTU SNELH	9600 BPS
906	VERKLEINEN	AUTOMATISCH
907	VERKL FACTOR	92
908	AANTAL PAG	69
909	FLASH TIJD	KORT

1	SOS1	00110000
2	SOS2	10011000
3	SOS3	00001010
4	SOS4	00100001
5	SOS5	01100000
6	SOS6	00000000
7	SOS7	10101101
8	SOS8	00110111
9	SOS9	00011010
10	SOS10	10101010
11	SOS11	00010000

Voor een verklaring van de instellingen, zie pagina 65.

De tweede tabel (SOS) zijn service-instellingen die u niet zelf kunt wijzigen.

## Bijlage B: De combinatie faxapparaat/ diensten KPN Telecom

Sterdienst<sup>®</sup> Direct Doorschakelen \*21

\* 21 kunt u in combinatie met een fax gebruiken. Met \*21 kunt u uw telefoon/fax doorschakelen naar elk telefoon/faxnummer (behalve naar 0800/0900/0906/0909-nummers), waar ook in Nederland. Staat er op de betreffende bestemming een faxapparaat, dan komt het faxbericht binnen op het telefoon/faxnummer waarnaar u hebt doorgeschakeld.

Inschakelen Sterdienst doorschakelen:

\*21\* 'telefoonnummer' #

Uitschakelen Sterdienst doorschakelen: #21#

WisselGesprek<sup>®</sup>

Het is niet aan te raden een abonnement op WisselGesprek te nemen op de lijn waarop ook een faxapparaat is aangesloten. Een faxbericht dat u binnenkrijgt kan worden verstoord door het WisselGesprek-sigitaal wanneer iemand anders u tegelijkertijd probeert te bellen. De functie kan eventueel worden gebruikt als u bij het uitgaande faxverkeer de functie WisselGesprek blokkeert. Bij inkomend verkeer is dit niet mogelijk.

Inschakelen blokkering WisselGesprek (eenmalig per oproep):

#43\*

VoiceMail

VoiceMail is een 'antwoordapparaat' in het telefoonnet van KPN Telecom, dat u eenvoudig via de telefoon bedient. Als u VoiceMail hebt aangezet, kan een beller een bericht inspreken. VoiceMail kan maar liefst 20 berichten opslaan van elk 2 minuten. Ideaal als u geen telefoontje wilt missen.

**VoiceMail is niet te gebruiken in combinatie met een faxapparaat op dezelfde telefoonlijn!**

NummerWeergave<sup>™</sup>

Met NummerWeergave kunt u zien door wie u wordt gebeld voordat u de telefoon hebt opgenomen. Het telefoonnummer van de beller verschijnt in het display van uw telefoon of uw NummerMelder, zodat u zelf kunt bepalen of u het gesprek wilt aannemen. Als u zelf iemand belt die gebruikmaakt van NummerWeergave, verschijnt uw telefoonnummer ook in het display van uw gesprekspartner voordat deze de hoorn heeft opgenomen. Als u niet wilt dat uw telefoonnummer voorafgaand aan het gesprek in het display van uw gesprekspartner verschijnt, kunt u NummerWeergave blokkeren.

Inschakelen blokkering NummerWeergave: \*31\* (dit is eenmalig per gesprek).

TeleGeheugen

Met TeleGeheugen kunt u een bericht inspreken voor uzelf. Op het tijdstip dat u zelf hebt ingesteld, wordt u gebeld met uw eigen bericht. Op deze manier kunt u nooit meer iets vergeten.

Telegeheugen inschakelen: 0900-9366 (niet gratis)

TeleBericht<sup>®</sup>

Met TeleBericht kunt u een bericht inspreken voor één tot 11 personen. Op deze manier hoeft u nooit meer 11 personen apart te bellen met hetzelfde bericht en kunt u ook een bericht achterlaten voor iemand die niet thuis is.

TeleBericht inschakelen: 0900-9303 (niet gratis)

TeleWekker

Met TeleWekker kunt u uzelf laten wekken door de telefoon op het tijdstip dat u zelf hebt

ingesteld. Op deze manier kunt u zich nooit meer verslapen.  
TeleWekker inschakelen: 0900-9266 (niet gratis)

#### FaxMail®

Met FaxMail kunt u waar en wanneer u maar wilt faxberichten ontvangen. Vooropgesteld dat er faxapparatuur (of PC met faxmodem en -software) aanwezig is en u een **gratis** abonnement hebt op FaxMail.

FaxMail kunt u op 2 manieren gebruiken:

- 1) Geef uw relaties uw persoonlijke FaxMail-nummer; alle inkomende faxberichten worden ontvangen in uw privé FaxMail-box.  
Als u maar één telefoonlijn hebt waar zowel uw telefoon- als uw faxoproepen binnenkomen, blijft uw telefoon vrij voor het voeren van telefoongesprekken.
- 2) U schakelt met behulp van \*21 uw faxnummer door naar uw FaxMail-box.  
Op het moment dat het u uitkomt, drukt u uw faxberichten af, waar ter wereld(!) u ook bent!

FaxMail is veilig: door de pincodebeveiliging kan alleen degene die over de pincode beschikt, de faxberichten lezen.

Faxberichten blijven 3 weken opgeslagen in uw FaxMail-box!

#### FaxCare®

Als u regelmatig één faxbericht naar een groot aantal ontvangers verstuurt, kan een abonnement op FaxCare u veel tijd en geld besparen. FaxCare werkt als volgt: u stuurt een of meer verzendlijsten met de namen van de geadresseerden en hun faxnummers naar FaxCare. Als u vervolgens een bericht wilt versturen naar een bepaalde groep geadresseerden, verstuurt u uw faxbericht naar FaxCare. U geeft op uw faxapparaat de code in van de betreffende verzendlijst; letterlijk met één druk op de knop- en FaxCare verzendt uw bericht aan alle ontvangers van de lijst.

- U hebt er geen omkijken meer naar; FaxCare verzendt snel en goed.
- Uw faxapparaat blijft bereikbaar voor inkomende berichten.
- Via FaxCare verzendt u berichten op een tijd die u het beste uitkomt.
- Moeilijk bereikbare bestemmingen; FaxCare garandeert de aankomst van het bericht.
- Naar bestemmingen buiten Europa faxt u tegen lagere tarieven.

#### Belangrijk

Hebt u een faxapparaat op dezelfde lijn aangesloten als uw telefoontoestel?

Deze combinatie kan van invloed zijn op de werking van:

- WisselGesprek
- TeleBericht
- TeleGeheugen
- TeleWekker

De tekst die door TeleBericht, TeleGeheugen en TeleWekker wordt uitgezonden, start direct nadat de inkomende oproep is beantwoord. Indien uw faxapparaat in de stand FAX staat en de oproep aanneemt, gaat de informatie verloren.

Wilt u van deze diensten gebruikmaken, zorg er dan voor dat u een extra telefoontoestel hebt aangesloten op de Mississippi. Stel de ontvangstand in op TEL.

*N.B.: Wilt u meer informatie over de beschreven diensten? Bel dan een van de gratis telefoonnummers: 0800-0402 (particulieren) of 0800-0403 (zakelijk).*



## Bijlage C: Technische gegevens

### Algemeen:

Samenwerking : groep 3 faxapparatuur

### Zenden:

Resolutie: standaard en fijn

Fotomode: 16 grijsgradaties

Afroepen (polling): ja

Documentinvoer: één pagina

Max. pagina afmeting: 218 x 500 mm

Dikte pagina: min 60 gr/m<sup>2</sup> , max 120 gr/m<sup>2</sup>

Zendsnelheid: 14 seconden per pagina ( standaard ITU-T testkaart nr 1 , 9600 bps, standaardresolutie. Het tot stand komen en afbreken van de verbinding is niet meegerekend).

Meervoudig zenden: ja, maximaal 6 bestemmingen

Uitgesteld zenden: ja, maximaal 6 bestemmingen

### Ontvangen:

Resolutie: standaard en fijn

Afroepen (polling): ja

Afdrukmethode: thermal transfer met behulp van een afdrukrol met inktfilm (door middel van van verwarming wordt de inkt op het papier gedrukt).

Afdrukpapier: A4 formaat, 80 gr/m<sup>2</sup> te leveren in 2 soorten namelijk:

- speciaal afdrukpapier (bijgeleverd bij het faxapparaat en te bestellen bij KPN Telecom).
- gewoon kopieerpapier (kwaliteit van de afdrukken wordt minder mooi).

Capaciteit afdrukpapier: één pagina van 80 gr/m<sup>2</sup>

Afdrukrol incl.

afdrukkaart: 45 pagina's A4 (standaard meegeleverd), 230 pagina's (bij KPN Telecom te bestellen via de gratis nummers 0800-0402 [telefoon] of 0800-0462 [fax]).

### Documentgeheugen:

Geheugencapaciteit: 20 pagina's (standaard ITU-T testkaart nr 1)

Beveiliging: geheugen is beveiligd tegen netspanningsonderbreking voor onbeperkte tijd zonder batterij d.m.v. een FLASH EE-PROM.

### Kiezen:

Verkorte kiescodes: 50 (de eerste 10 geprogrammeerde bestemmingen zijn gelijk aan de naamtoetsen).

Naamtoetsen: 10 (geprogrammeerde bestemmingen zijn gelijk aan de eerste 10 verkorte kiescodes).

Beveiliging kiescodes: kiescodes zijn beveiligd tegen netspanningsonderbreking voor onbeperkte tijd zonder batterij d.m.v. een FLASH EE-PROM.

Doorverbinden: flashprincipe: Als de Mississippi is aangesloten op een bedrijfstelefooncentrale (PABX), kan een gesprek worden doorverbonden door het drukken op de Flashtoets, gevolgd door het gewenste telefoonnummer. De flashtijd is 100 ms. Deze waarde moet overeenkomen met de flashtijd van de PABX. Raadpleeg indien nodig de leverancier van de PABX. *Aard-principe: is met de Mississippi niet mogelijk.*

Kiesmethode: TDK (tonen)

### Overige:

Soort faxapparaat: thermal transfer

Toelatingsnummer: NL 9821198

Aansluitfactor: 1 (zie hoofdstuk 4.2., pagina 53)

Opgenomen vermogen: stand-by: 5 Watt; zenden: 17 Watt; ontvangen: 20,5 Watt; kopiëren: 23 Watt

Afmetingen: 267x234x95 mm (bxdxh)

Gewicht: 2,5 Kg

Faxtestkaarten

Voor het testen van faxapparatuur zijn een aantal testkaarten ontwikkeld. De standaard-testkaart 1 (Slerexebrief) van de ITU-T (internationaal orgaan voor standaardisaties) wordt internationaal door alle leveranciers gebruikt om zendtijden, afdruktijden, scantijden, documentgeheugen en afdrucapaciteit van verbruikersmaterialen te bepalen. Hieronder is een verkleinde afdruk van deze testkaart opgenomen. Het werkelijke formaat is A4.

**THE SLEREXE COMPANY LIMITED**

SAPORS LANE · BOOLE · DORSET · BH 25 8 ER

TELEPHONE BOOLE (94513) 51617 · TELEX 123456

**Our Ref. 350/ PJC/EAC**

**4th April, 1984**

**Dr. P.N. Cundall,  
Mining Surveys Ltd.,  
Holroyd Road,  
Reading,  
Berks.**

**Dear Pete,**

**Permit me to introduce you to the facility of facsimile transmission.**

**In facsimile a photocell is caused to perform a raster scan over the subject copy. The variations of print density on the document cause the photocell to generate an analogous electrical video signal. This signal is used to modulate a carrier, which is transmitted to a remote destination over a radio or cable communications link.**

**At the remote terminal, demodulation reconstructs the video signal, which is used to modulate the density of print produced by a printing device. This device is scanning in a raster scan synchronised with that at the transmitting terminal. As a result, a facsimile copy of the subject document is produced.**

**Probably you have uses for this facility in your organisation.**

**Yours sincerely,**



**P. J. CROSS  
Group Leader – Facsimile Researche**

## Bijlage D: Toepassingsgebieden/Garantie

In deze bijlage wordt aangegeven waar u bij het gebruik van de Mississippi op moet letten.

### Algemeen

De Mississippi is zodanig ontworpen dat deze optimaal functioneert in combinatie met andere (fax)apparatuur van KPN Telecom. Echter KPN Telecom kan niet garanderen dat de Mississippi optimaal functioneert met niet-KPN Telecom (fax)apparatuur.

### Werkomgeving

Zet de Mississippi op een vrije plaats, houd rondom een ruimte van minimaal 10 centimeter vrij en bouw hem niet in. Houdt u zich verder aan de volgende regels:

- 1) Het faxapparaat dient op een stevige, vlakke en schone ondergrond te staan.
- 2) Plaats het faxapparaat niet in een extreem warme of vochtige ruimte of in de buurt van verwarming of airconditioning.
- 3) Vermijd blootstelling aan direct zonlicht.

### Netspanning

De Mississippi uitsluitend met de meegeleverde netspanningsadapter op het elektriciteitsnet aansluiten.

### Afdrukpapier

Voor een optimale afdrukkwaliteit en de minste kans op storingen, adviseren wij u het afdrukpapier van KPN Telecom te gebruiken.

### Verbruiksmateriaal

Voor een optimale werking van de Mississippi en de minste kans op storingen, adviseren wij u om uitsluitend verbruiksmateriaal bij KPN Telecom aan te schaffen.

### Gebruik

De Mississippi is ontworpen als consumentenfax. Gebruik de Mississippi uitsluitend waar deze voor is bestemd. Let hierbij met name op het maximumaantal berichten dat u per dag verstuurt, ontvangt of kopieert. Voor de Mississippi is dit vastgesteld op:

10 pagina's zenden per dag

10 pagina's ontvangen/kopiëren per dag

Indien er structureel per dag meer pagina's worden verzonden, ontvangen of gekopieerd dan hierboven is aangegeven, zal de kans op storingen toenemen.

### Garantie

Garantievoorwaarden staan op het garantiebewijs dat u bij aankoop hebt ontvangen. Op de Mississippi zijn de 'Algemene Voorwaarden van KPN Telecom voor Verkoop' van toepassing. Deze voorwaarden zijn gratis verkrijgbaar bij Primafoon en Business Center.



# Bijlage E. Trefwoordenlijst

<b>A</b>	aanschaffen verbruiksartikelen, aansluitmateriaal en opties . . . . .	.50
	aansluiten Mississippi . . . . .	.52
	aansluitfactor . . . . .	.53
	afdrukkaart . . . . .	.5
	ontbreekt . . . . .	.47
	vervangen . . . . .	.44
	afdrukken	
	berichtenlijst . . . . .	.35
	kiescodelijst . . . . .	.26
	ontvangen faxberichten . . . . .	.17
	overzicht instellingen . . . . .	.62; 66
	overzicht parameters . . . . .	.68
	afdrukpapier	
	plaatsen . . . . .	.16
	vastgelopen . . . . .	.46
	afdrukrol vervangen . . . . .	.44
	afroepen	
	document (bij anderen) . . . . .	.31
	document (bij u) . . . . .	.32
	afroepstand opheffen . . . . .	.34
	antwoordapparaat in combinatie met Mississippi . . . . .	.55
	automatisch buitenlijn kiezen . . . . .	.56
	automatische ontvangst . . . . .	.19
<b>B</b>	belsignaal . . . . .	.59
	bericht	
	afdrukken (geheugen) . . . . .	.37
	naar verschillende bestemmingen . . . . .	.15
	wissen (geheugen) . . . . .	.36
	berichtenlijst afdrukken . . . . .	.35
	bestemming	
	bericht wijzigen (geheugen) . . . . .	.36
	bestemmingen bericht naar verschillende . . . . .	.15
	buitenlijn automatisch kiezen . . . . .	.56
<b>C</b>	centrale in combinatie met Mississippi . . . . .	.56
	cijfers invoeren . . . . .	.22
	combinatie	
	Mississippi/antwoordapparaat . . . . .	.55
	Mississippi/centrale . . . . .	.53
	Mississippi/telefoon toestel . . . . .	.53
	controlefunctie . . . . .	.29
<b>D</b>	datum en tijd instellen . . . . .	.60
	diensten KPN Telecom . . . . .	.70
	document	
	af laten roepen . . . . .	.32
	afroepen . . . . .	.31
	invoeren . . . . .	.8
	vastgelopen . . . . .	.46
	kopiëren . . . . .	.8
	verzenden . . . . .	.8
<b>E</b>	enkelvoudig journaal . . . . .	.39
<b>F</b>	Fax (automatische ontvangst) . . . . .	.19
	fax- en telefoonoproepen ontvangen . . . . .	.17
	fax/telefoonnummer instellen . . . . .	.60
	faxbericht	
	afdrukken . . . . .	.17
	ongewenst wissen . . . . .	.18
	ontvangen na telefoongesprek . . . . .	.54
	verzenden na telefoongesprek . . . . .	.54
	verzenden . . . . .	.8; 11
	FaxCare . . . . .	.71
	FaxMail . . . . .	.71
	faxtestkaarten . . . . .	.73
	foutcodes overzicht . . . . .	.48
	foutindicatie . . . . .	.46
	foutmeldingen . . . . .	.47
	functies en instellingen . . . . .	.64
<b>G</b>	garantie . . . . .	.74
	geheugen	
	bericht afdrukken . . . . .	.37
	bericht wissen . . . . .	.36
	bestemming bericht wijzigen . . . . .	.36
	ontvangst in . . . . .	.17
	opdracht direct uitvoeren . . . . .	.38
	vol . . . . .	.17
	groot journaal . . . . .	.40
<b>H</b>	handig om te weten . . . . .	.4
	handmatig kiezen . . . . .	.11
	handmatige ontvangst . . . . .	.18
	helpfunctie . . . . .	.8

<b>I</b>		<b>O</b>	
indeling	.4	ontvangen	
informatiecodes overzicht	.48	fax- en telefoonoproepen	.17
inhoud van de doos	.5	faxbericht na telefoongesprek	.54
inschakelen wekker	.42	ontvangst	
instellen		automatisch	.19
datum en tijd	.60	handmatig	.18
naam	.61	in geheugen	.17
telefoon/faxnummer	.60	mogelijkheden	.18
instellingen		opdracht direct uitvoeren (geheugen)	.38
en functies	.64	opheffen	
noodzakelijke	.60	afroepstand	.34
overzicht afdrukken	.62	verzending	.10
invoeren		oplossen problemen	.46
cijfers	.22	overzicht	
document	.8	informatie/foutcodes	.48
letters	.22; 62	instellingen afdrukken	.62
verkorte kiescode	.23		
		<b>P</b>	
<b>J</b>		parameters overzicht afdrukken	.68
journaal		plaatsen afdrukpapier	.16
enkelvoudig	.39	polling	.31
groot	.40	problemen oplossen	.46
		<b>R</b>	
<b>K</b>		resolutie	.9
kiescodelijst afdrukken	.26		
kiezen		<b>S</b>	
handmatig	.11	Sterdienst Direct Doorschakelen	.70
met nummerzoeken	.14	storingen melden van	.49
kopiëren documenten	.8; 20		
		<b>T</b>	
<b>L</b>		technische gegevens	.72
letters invoeren	.22; 62	Tel (handmatige ontvangst)	.18
luidspreker volume	.58	TeleBericht	.70
		telefoon- en faxoproepen ontvangen	.17
<b>M</b>		telefoon/faxnummer instellen	.60
makkelijk te bedienen	.6	telefoongesprek	
maximumaantal toestellen	.53	faxbericht ontvangen na	.54
melden van storingen	.49	faxbericht verzenden na	.54
		telefoontoestel in combinatie	
<b>N</b>		met Mississippi	.53
naam instellen	.61	TeleGeheugen	.70
naamtoets gebruiken	.12	TeleWekker	.70
naamtoetsen	.26	tijd en datum instellen	.60
noodzakelijke instellingen	.60	toepassingsgebieden	.74
nummerherhaling	.9		
NummerWeergave	.70		
nummerzoeken	.14		

<b>U</b>	
uitgesteld verzenden . . . . .	.27; 28
uitschakelen wekker . . . . .	.42

<b>V</b>	
vastgelopen document/afdrukpapier . .	.46
verbruiksartikelen aanschaffen . . . . .	.50
verkorte kiescode	
gebruiken . . . . .	.13
invoeren . . . . .	.23
wijzigen . . . . .	.24
wissen . . . . .	.25
verkorte kiescodes . . . . .	.12; 22
vervangen afdrukrol . . . . .	.44
verzenden	
documenten . . . . .	.8; 11
faxbericht na telefoongesprek . . . .	.54
uitgesteld . . . . .	.27; 28
opheffen . . . . .	.10
VoiceMail . . . . .	.70
volume luidspreker . . . . .	.58

<b>W</b>	
wekker in/uitschakelen . . . . .	.42
wijzigen verkorte kiescode . . . . .	.24
WisselGesprek . . . . .	.70
wissen	
ongewenst faxbericht . . . . .	.18
verkorte kiescode . . . . .	.25







# Telefoonlijst

Hieronder kunt u veelgebruikte fax/telefoonnummers invullen.

Vul het faxnummer (☎), telefoonnummer (📞) en/of mobiele nummer (06-) in.

1 naam: \_\_\_\_\_ ☎ \_\_\_\_\_  
adres: \_\_\_\_\_ 📞 \_\_\_\_\_  
pc/woonplaats: \_\_\_\_\_ 06- \_\_\_\_\_  
\_\_\_\_\_  
\_\_\_\_\_

2 naam: \_\_\_\_\_ ☎ \_\_\_\_\_  
adres: \_\_\_\_\_ 📞 \_\_\_\_\_  
pc/woonplaats: \_\_\_\_\_ 06- \_\_\_\_\_  
\_\_\_\_\_  
\_\_\_\_\_

3 naam: \_\_\_\_\_ ☎ \_\_\_\_\_  
adres: \_\_\_\_\_ 📞 \_\_\_\_\_  
pc/woonplaats: \_\_\_\_\_ 06- \_\_\_\_\_  
\_\_\_\_\_  
\_\_\_\_\_

4 naam: \_\_\_\_\_ ☎ \_\_\_\_\_  
adres: \_\_\_\_\_ 📞 \_\_\_\_\_  
pc/woonplaats: \_\_\_\_\_ 06- \_\_\_\_\_  
\_\_\_\_\_  
\_\_\_\_\_

5 naam: \_\_\_\_\_ ☎ \_\_\_\_\_  
adres: \_\_\_\_\_ 📞 \_\_\_\_\_  
pc/woonplaats: \_\_\_\_\_ 06- \_\_\_\_\_  
\_\_\_\_\_  
\_\_\_\_\_

6 naam: \_\_\_\_\_ ☎ \_\_\_\_\_  
adres: \_\_\_\_\_ 📞 \_\_\_\_\_  
pc/woonplaats: \_\_\_\_\_ 06- \_\_\_\_\_  
\_\_\_\_\_  
\_\_\_\_\_

7 naam: \_\_\_\_\_ ☎ \_\_\_\_\_  
adres: \_\_\_\_\_ 📞 \_\_\_\_\_  
pc/woonplaats: \_\_\_\_\_ 06- \_\_\_\_\_  
\_\_\_\_\_  
\_\_\_\_\_

8 naam: \_\_\_\_\_ ☎ \_\_\_\_\_  
adres: \_\_\_\_\_ 📞 \_\_\_\_\_  
pc/woonplaats: \_\_\_\_\_ 06- \_\_\_\_\_  
\_\_\_\_\_  
\_\_\_\_\_

9 naam: \_\_\_\_\_ ☎ \_\_\_\_\_  
adres: \_\_\_\_\_ 📞 \_\_\_\_\_  
pc/woonplaats: \_\_\_\_\_ 06- \_\_\_\_\_  
\_\_\_\_\_  
\_\_\_\_\_

